



# 南京全控航空科技有限公司

项目名称 : 河南元疆

项目编号 : HNYJ01\_01

设备类型 : 自动

工位 : 河南元疆智能六自由度

图纸编号 : ACE6-321030130F-45国产

设备编号 : ACE6-321030130F-45国产

EPLAN版本 : EPLAN P8 2.7

备注 : 六自由度

Number of pages : 22

设计 :	封页 Cover sheet				工位号 河南元疆智能六自由度	
河南元疆 河南郑州 中国	设备编号 : ACE6-321030130F-45国产 设备类型 : 自动 图纸编号 : ACE6-321030130F-45国产	修改 : ADMINISTRATOR 检查 : Yukang Shi	河南元疆智能六自由度		上一页	当前页
				下一页 2	1	
				总页数 19		



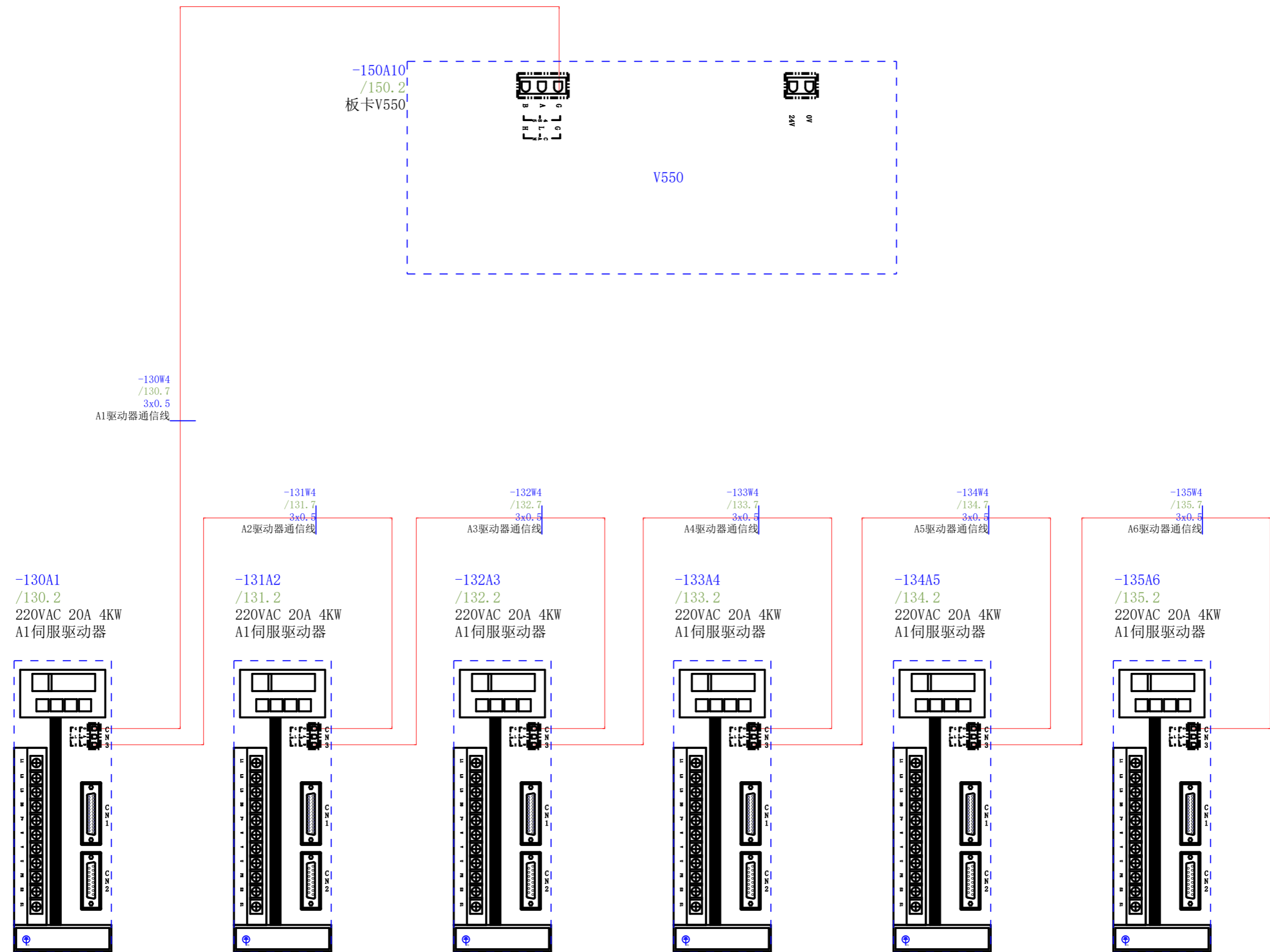

设计：

网络布局图

工位号 河南元疆智能六自由度

河南元疆  
河南郑州  
中国

设备编号：ACE6-321030130F-45国产  
设备类型：自动  
图纸编号：ACE6-321030130F-45国产

修改：ADMINISTRATOR  
检查：Yukang Shi

河南元疆智能六自由度



上一页 2  
下一页 50  
总页数 19

当前页  
40

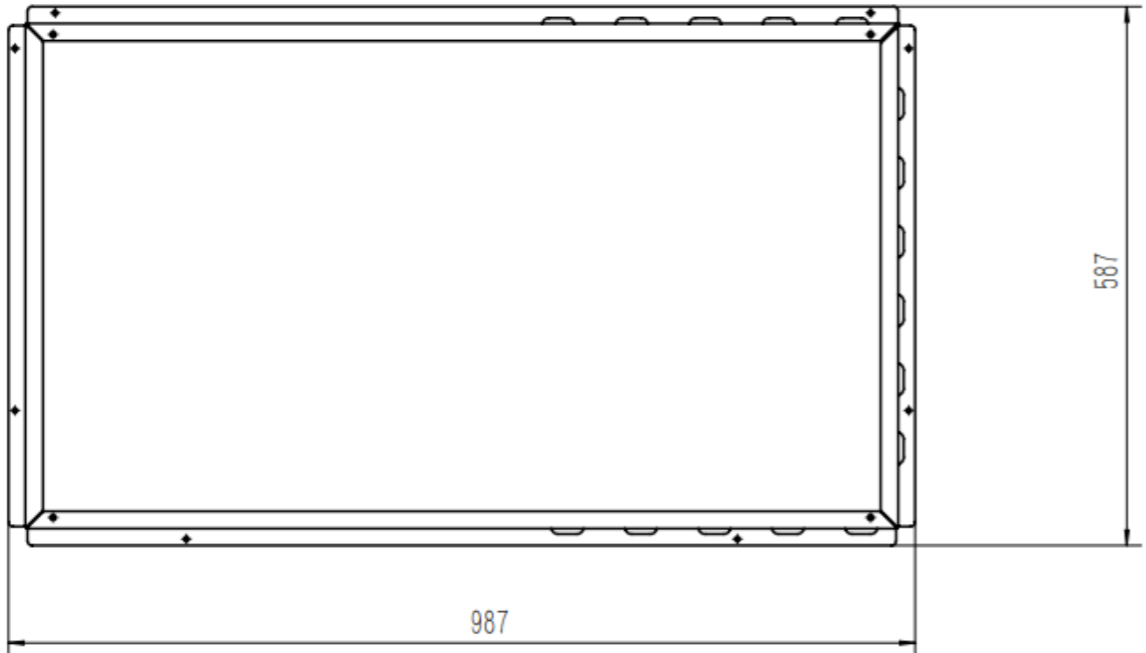
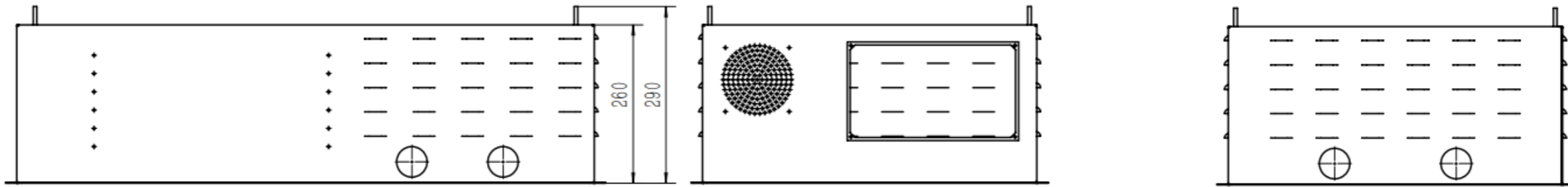

主控柜电缆清单

电缆名称	功能文本
-115W1	M1电机抱闸线
-115W2	M2电机抱闸线
-115W3	M3电机抱闸线
-115W4	M4电机抱闸线
-115W5	M5电机抱闸线
-115W6	M6电机抱闸线
-130W1	M1电机动力线
-130W2	M1编码器线
-130W3	A1驱动器自定义信号线
-130W4	A1驱动器通信线
-131W1	M2电机动力线
-131W2	M2编码器线
-131W3	A2驱动器自定义信号线
-131W4	A2驱动器通信线
-132W1	M3电机动力线
-132W2	M3编码器线
-132W3	A3驱动器自定义信号线
-132W4	A3驱动器通信线
-133W1	M4电机动力线
-133W2	M4编码器线
-133W3	A4驱动器自定义信号线
-133W4	A4驱动器通信线
-134W1	M5电机动力线
-134W2	M5编码器线
-134W3	A5驱动器自定义信号线
-134W4	A5驱动器通信线
-135W1	M6电机动力线
-135W2	M6编码器线
-135W3	A6驱动器自定义信号线

-135W4	A6驱动器通信线
--------	----------

7010-10-10NZ1A

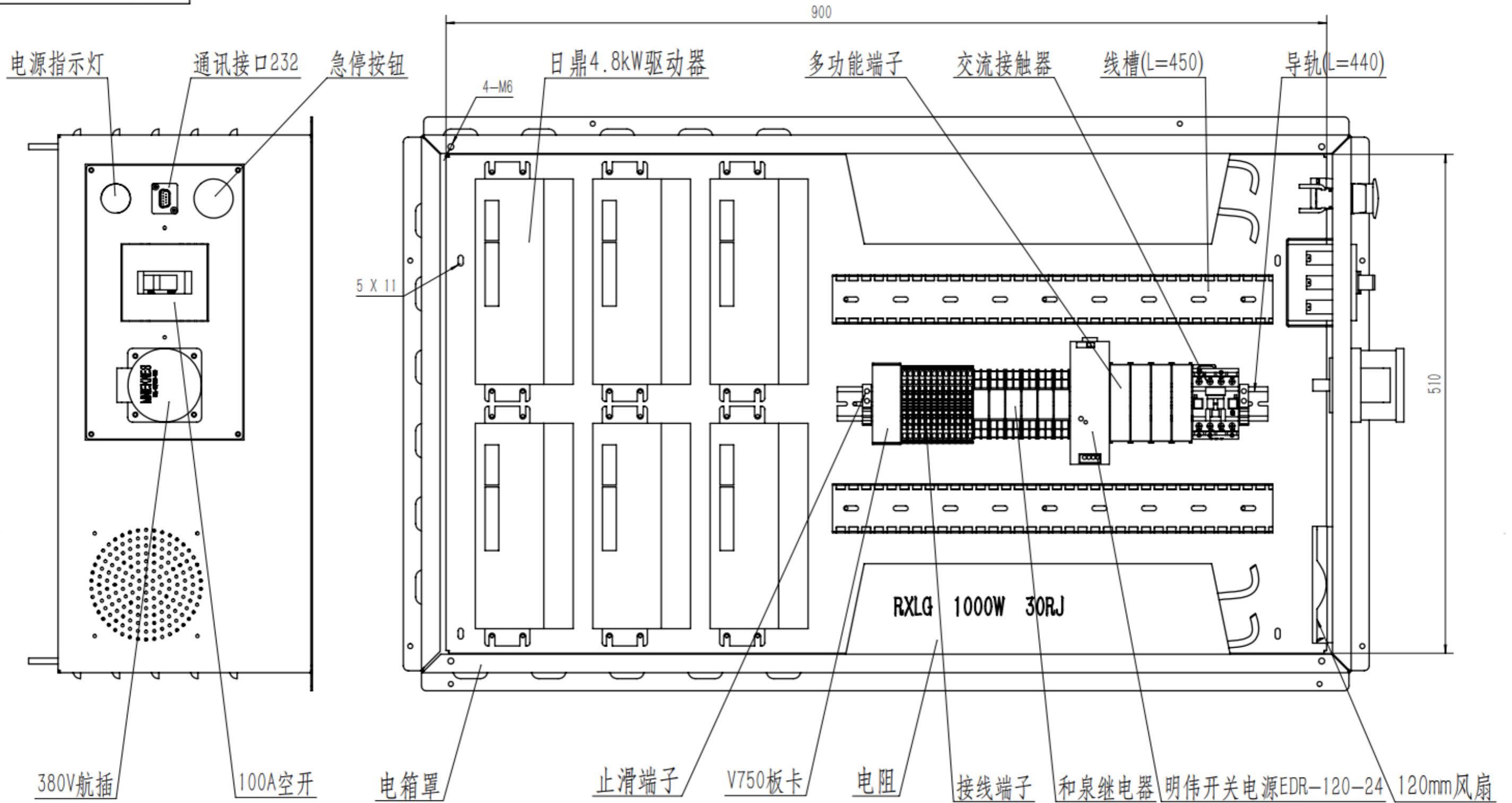

设计:  
河南元疆  
河南郑州  
中国

设备编号 : ACE6-321030130F-45国产  
设备类型 : 自动  
图纸编号 : ACE6-321030130F-45国产

修改 : ADMINISTRATOR  
检查 : Yukang Shi

主控制柜内安装板布局  
河南元疆智能六自由度



工位号 河南元疆智能六自由度  
上一页 51  
下一页 100  
总页数 19

当前页 52

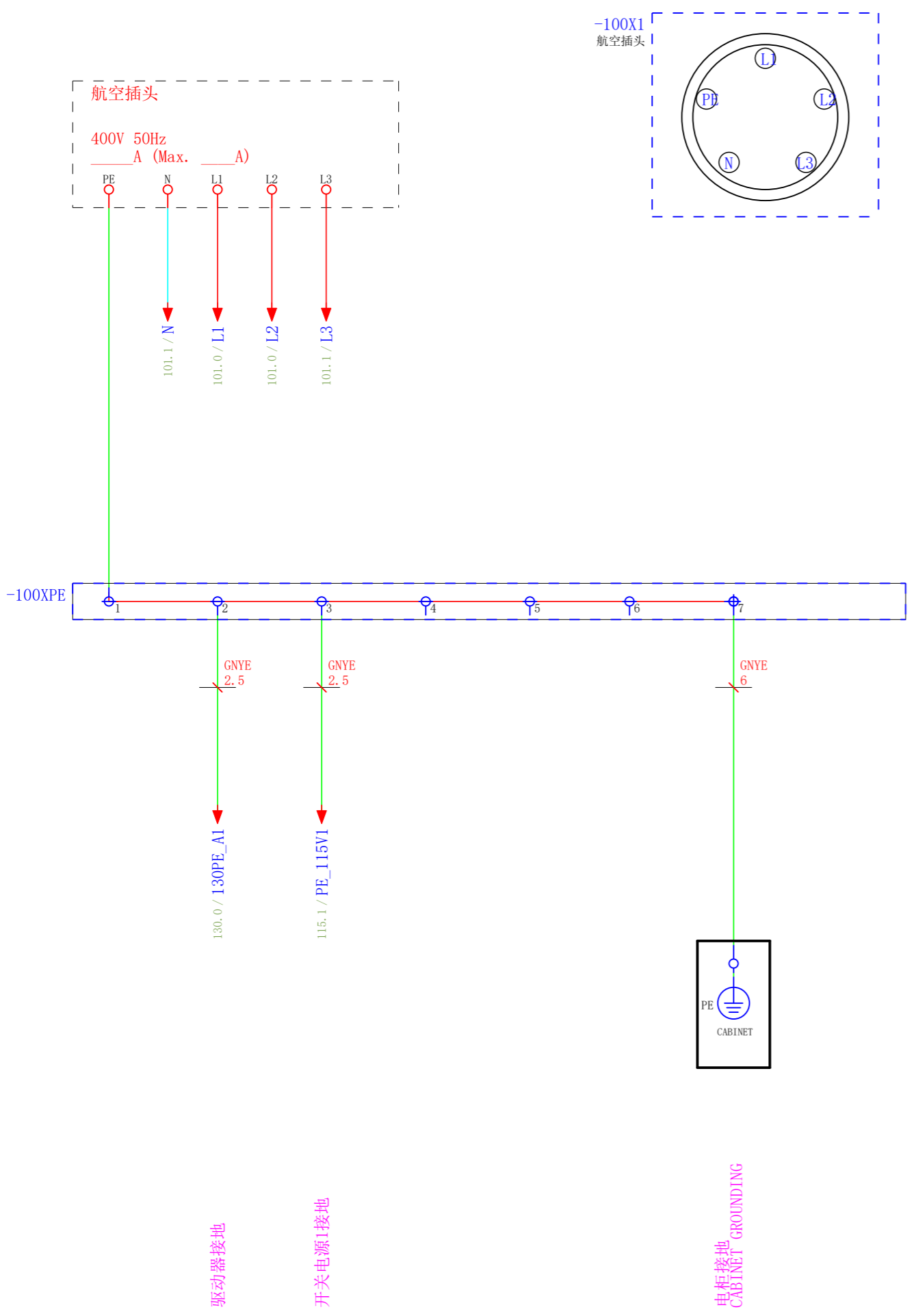

设计：  
河南元疆  
河南郑州  
中国

主控柜接地排端子分布

设备编号：ACE6-321030130F-45国产  
设备类型：自动  
图纸编号：ACE6-321030130F-45国产

修改：ADMINISTRATOR  
检查：Yukang Shi

河南元疆智能六自由度



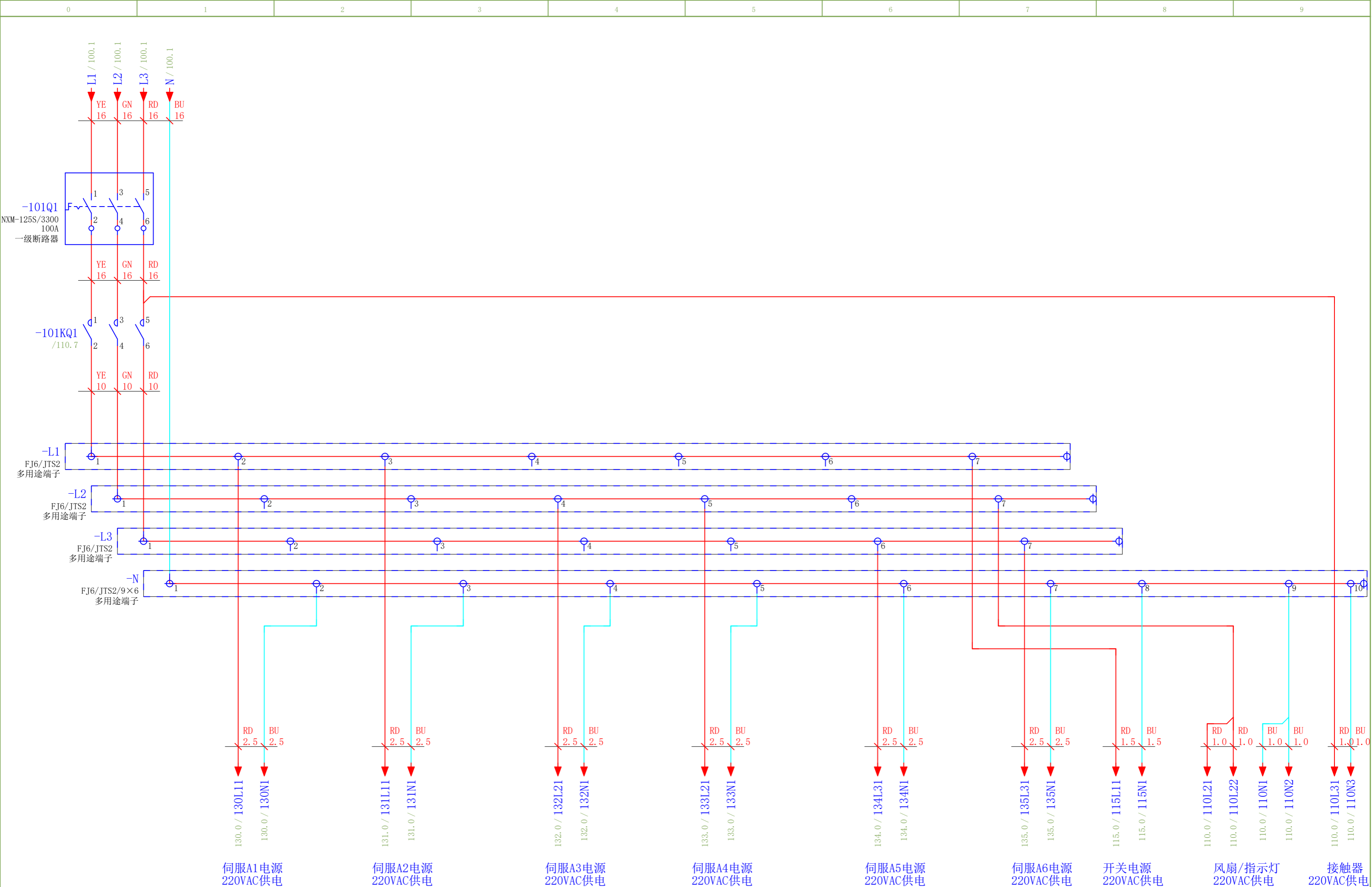

设计:	主控柜主电源 (来自工厂配电)				工位号 河南元疆智能六自由度	
河南元疆 河南郑州 中国	设备编号 : ACE6-321030130F-45国产 设备类型 : 自动 图纸编号 : ACE6-321030130F-45国产	修改 : ADMINISTRATOR 检查 : Yukang Shi	河南元疆智能六自由度		上一页 100 下一页 110 总页数 19	当前页 101



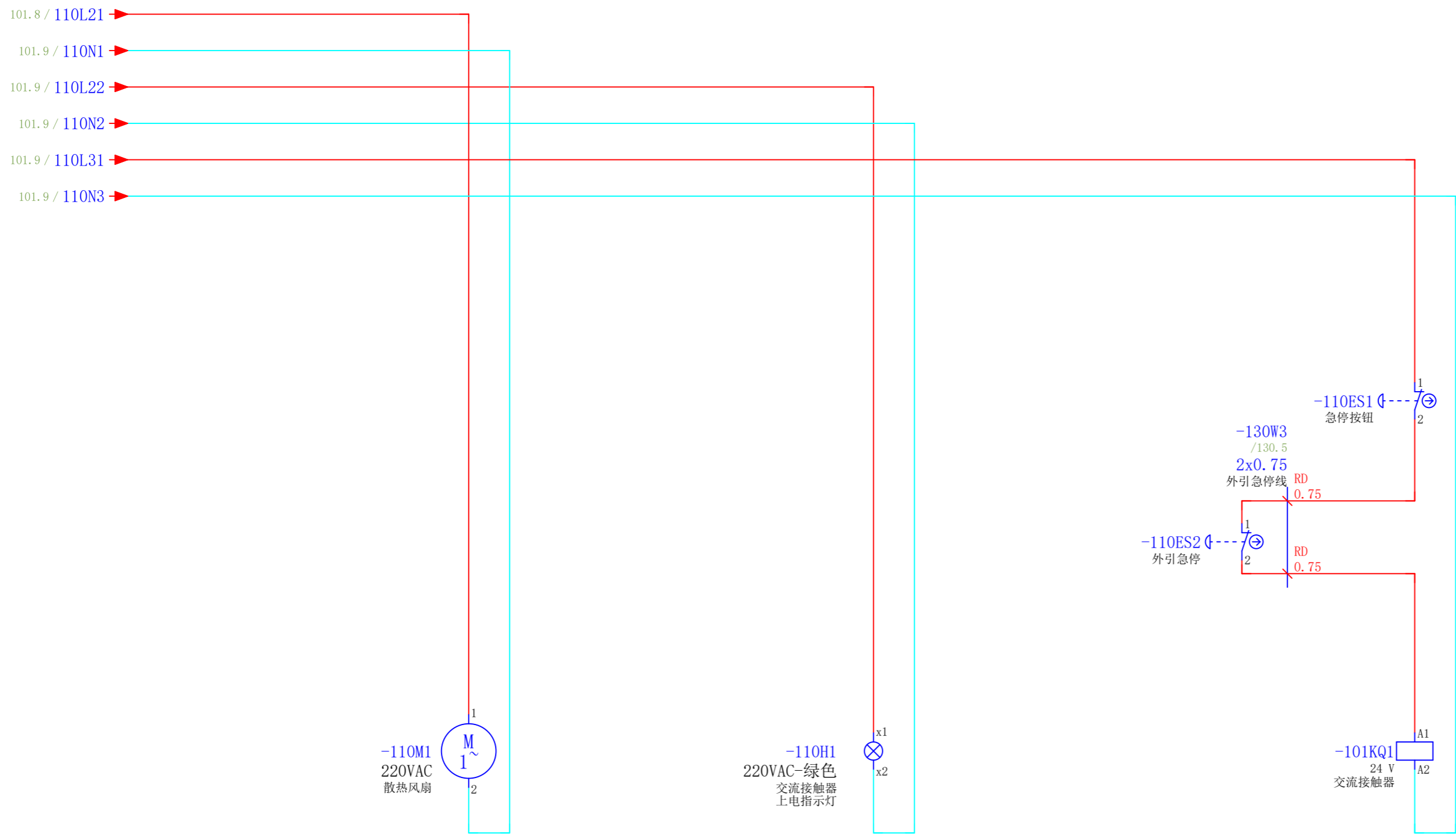

1 2 /101.0  
3 4 /101.0  
5 6 /101.1

设计：	主控柜二级断路器前220V电源供电			 <b>全控科技</b> AllController	工位号 河南元疆智能六自由度	
河南元疆 河南郑州 中国	设备编号：ACE6-321030130F-45国产 设备类型：自动 图纸编号：ACE6-321030130F-45国产	修改：ADMINISTRATOR 检查：Yukang Shi	河南元疆智能六自由度		上一页 101 下一页 115 总页数 19	当前页 110

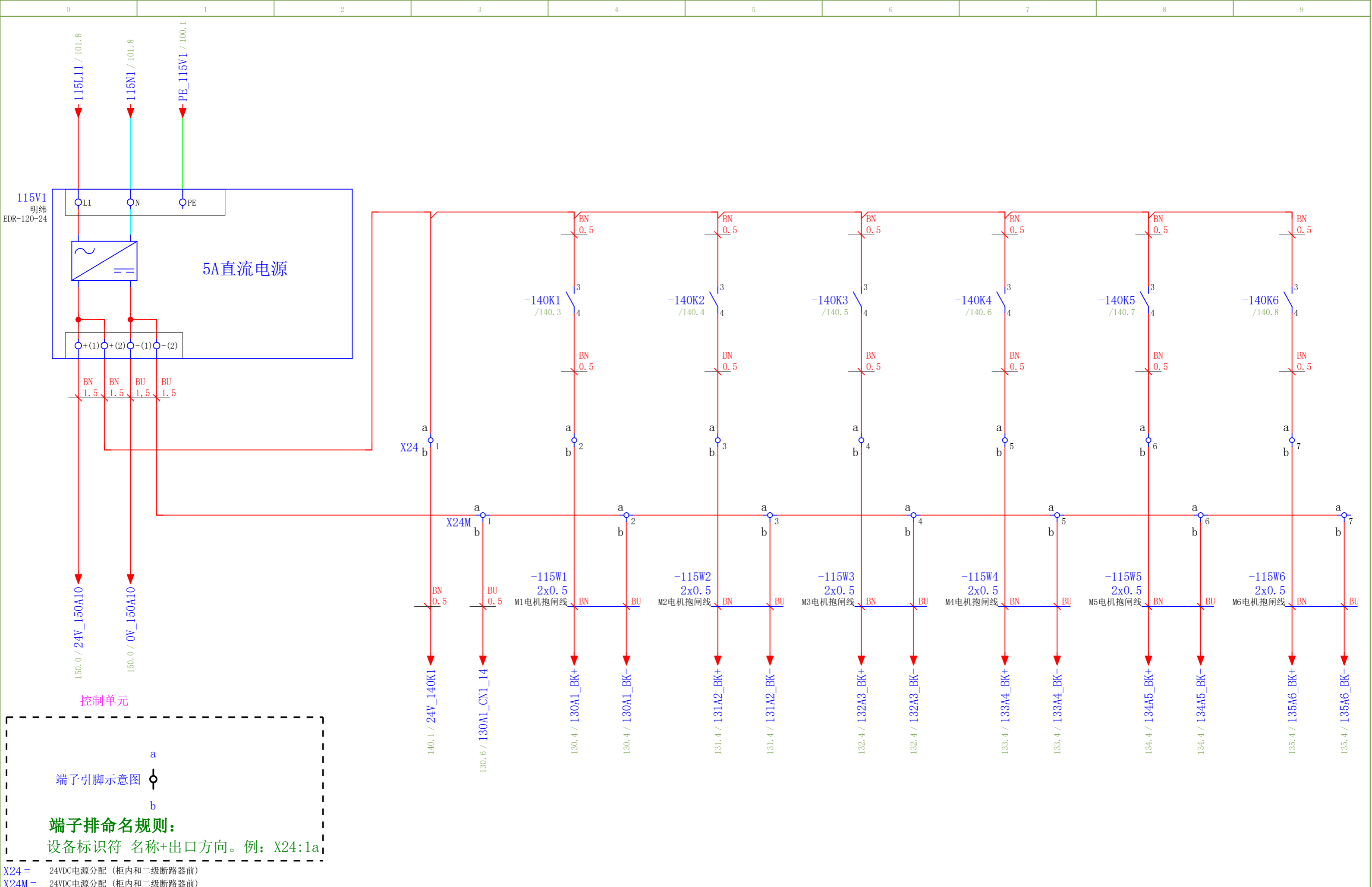

X24 = 24VDC电源分配 (柜内和二级断路器前)  
 X24M = 24VDC电源分配 (柜内和二级断路器前)

设计:

主控柜二级断路器前的24VDC供配电

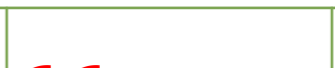

工位号 河南元疆智能六自由度

河南元疆  
 河南郑州  
 中国

设备编号 : ACE6-321030130F-45国产  
 设备类型 : 自动  
 图纸编号 : ACE6-321030130F-45国产

修改 : ADMINISTRATOR  
 检查 : Yukang Shi

河南元疆智能六自由度

全控科技  
 AllController

上一页 110  
 下一页 130  
 总页数 19

当前页  
 115

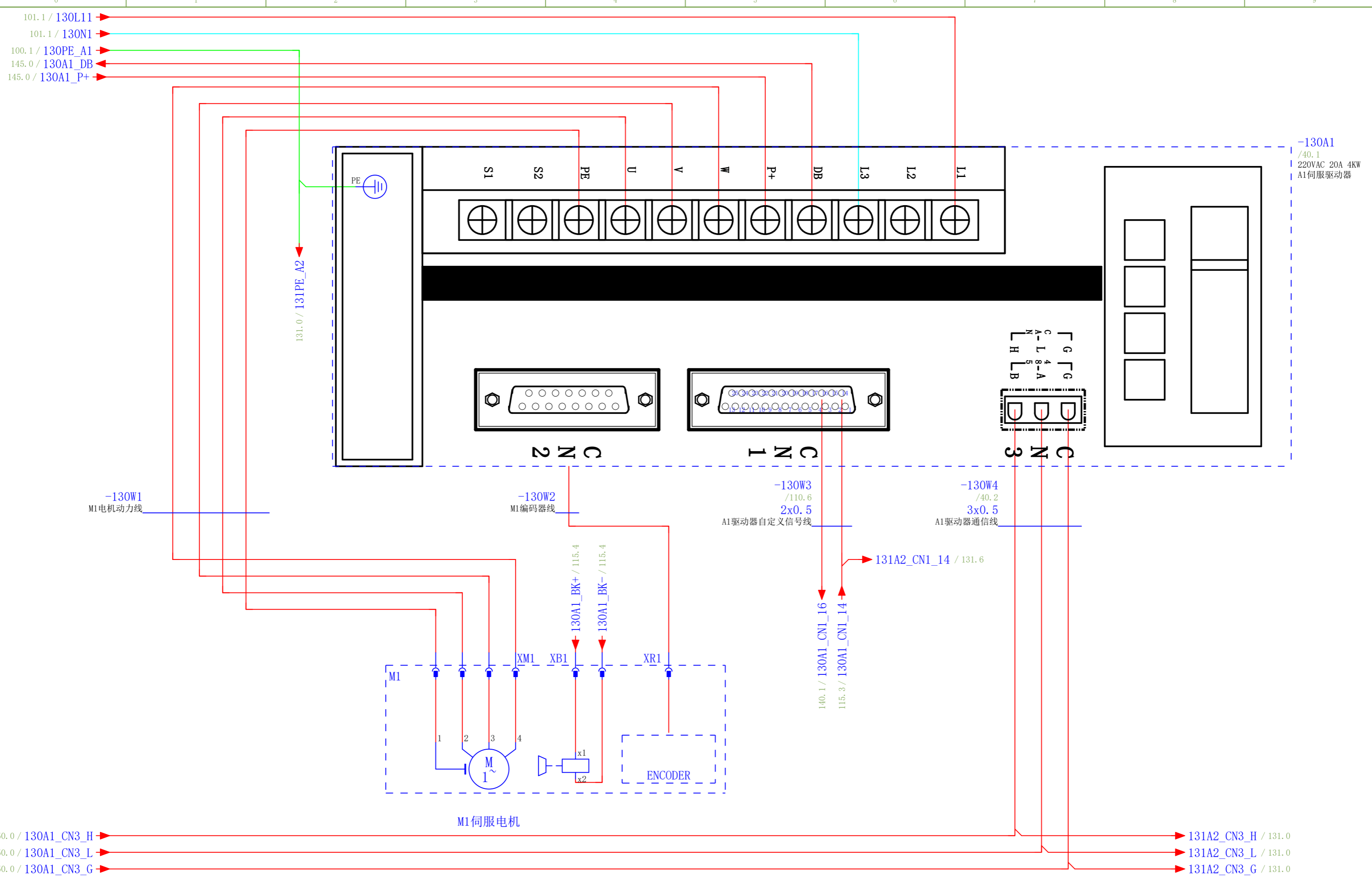

-130A1  
/40.1  
220VAC 20A 4KW  
A1伺服驱动器

-130W1  
M1电机动力线

-130W2  
M1编码器线

-130W3  
/110.6  
2x0.5  
A1驱动器自定义信号线

-130W4  
/40.2  
3x0.5  
A1驱动器通信线

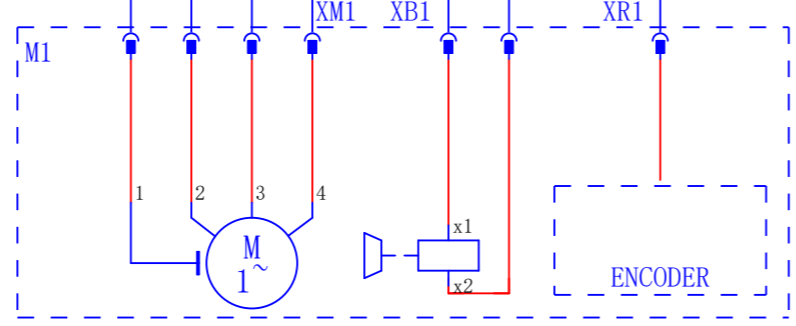

M1伺服电机

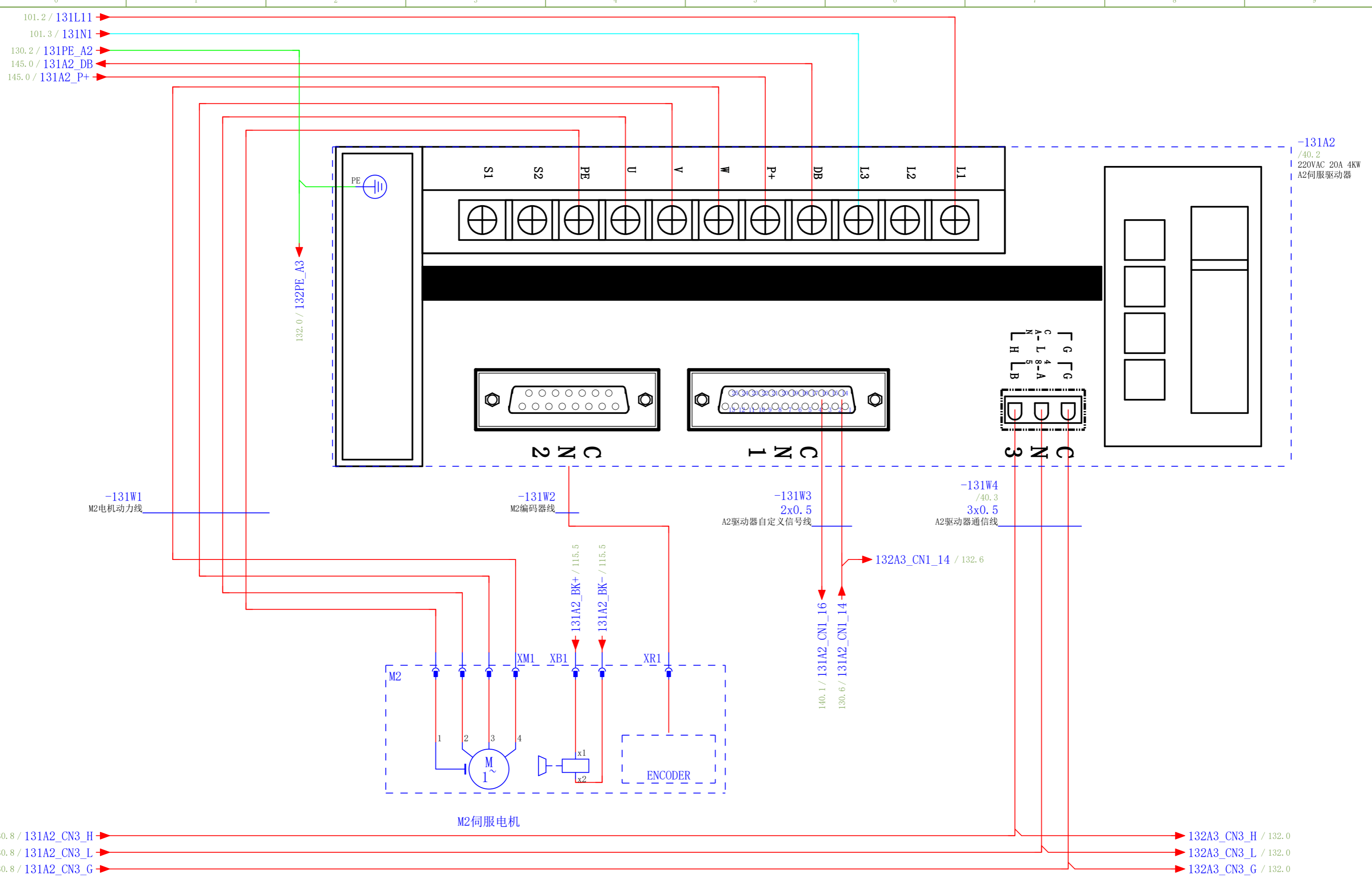

-131A2  
/40.2  
220VAC 20A 4KW  
A2伺服驱动器

-131W1  
M2电动力线

-131W2  
M2编码器线

-131W3  
2x0.5  
A2驱动器自定义信号线

-131W4  
/40.3  
3x0.5  
A2驱动器通信线

M2伺服电机

主控柜220VAC伺服驱动器A2

设计：

河南元疆  
河南郑州  
中国

设备编号：ACE6-321030130F-45国产  
设备类型：自动  
图纸编号：ACE6-321030130F-45国产

修改：ADMINISTRATOR  
检查：Yukang Shi

河南元疆智能六自由度



工位号 河南元疆智能六自由度

上一页 130  
下一页 132  
总页数 19

当前页  
131

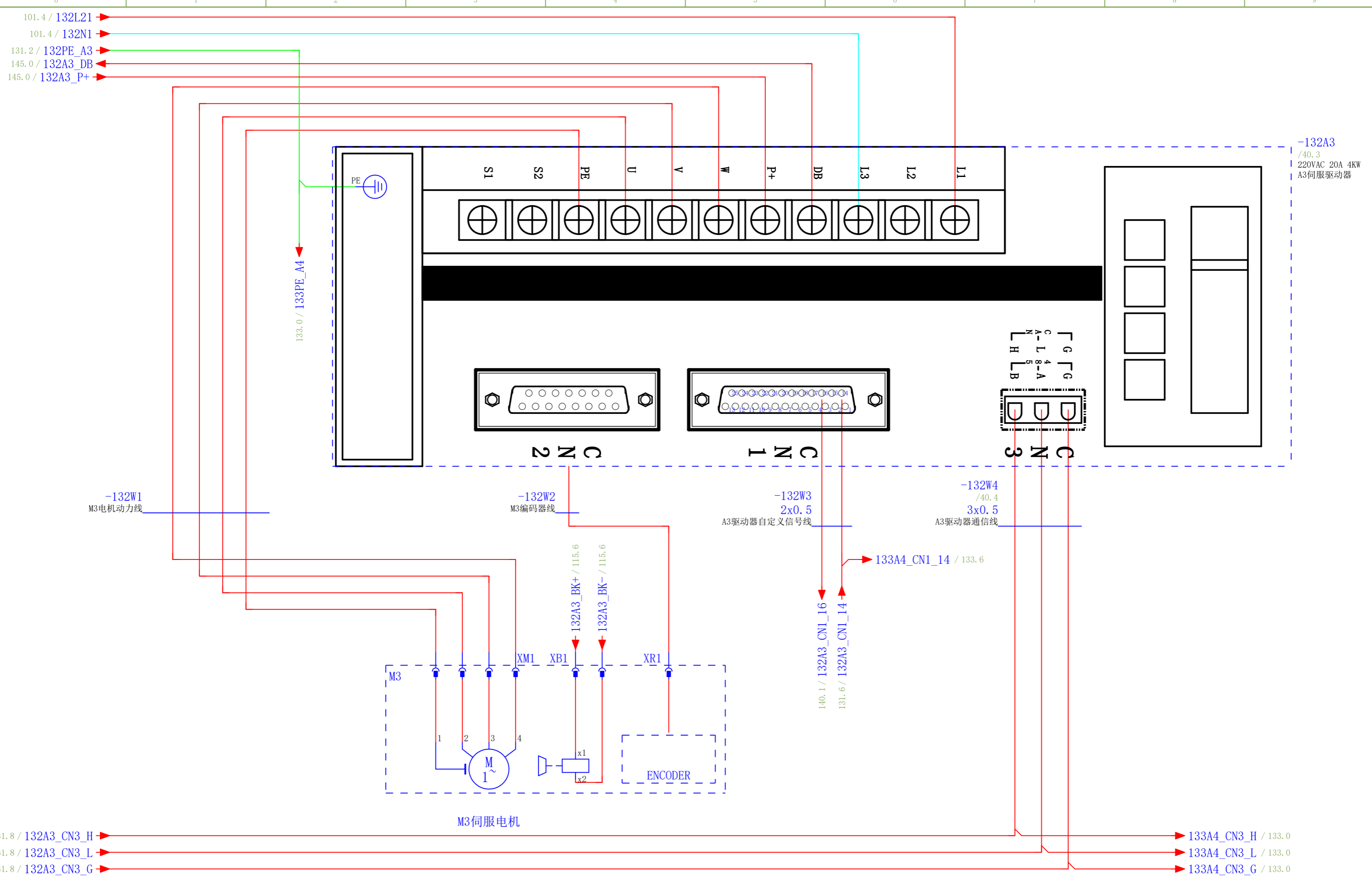

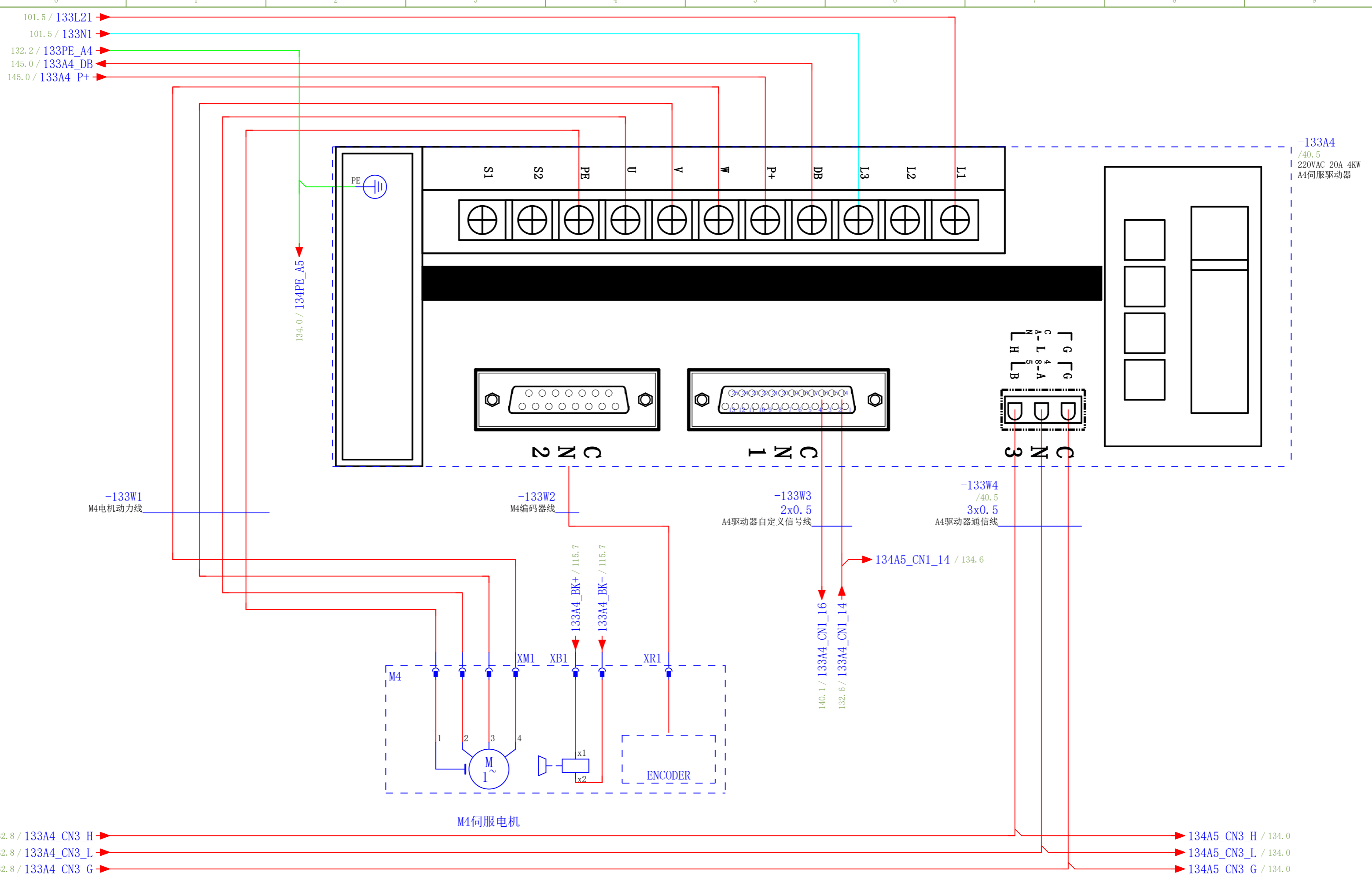

设计：  
 河南元疆  
 河南郑州  
 中国

设备编号：ACE6-321030130F-45国产  
 设备类型：自动  
 图纸编号：ACE6-321030130F-45国产

修改：ADMINISTRATOR  
 检查：Yukang Shi

河南元疆智能六自由度



工位号 河南元疆智能六自由度		当前页 133
上一页	132	
下一页	134	
总页数 19		

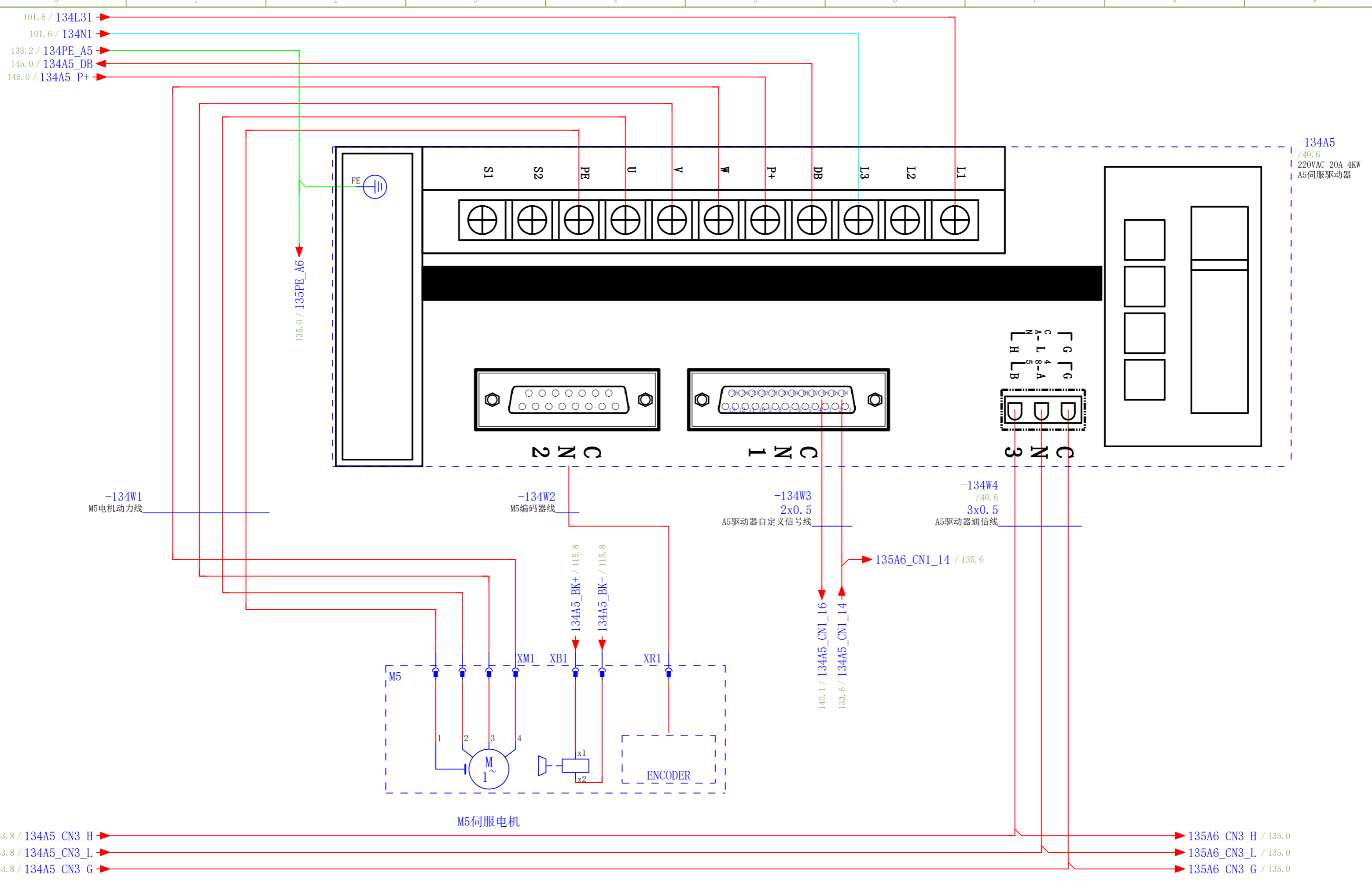

-134A5  
/40.6  
220VAC 20A 4KW  
A5伺服驱动器

-134W1  
M5电动力线

-134W2  
M5编码器线

-134W3  
2x0.5  
A5驱动器自定义信号线

-134W4  
/40.6  
3x0.5  
A5驱动器通信线

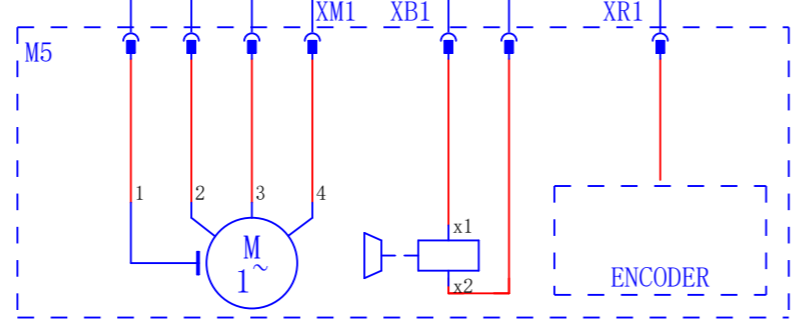

M5伺服电机

133.8 / 134A5\_CN3\_H  
133.8 / 134A5\_CN3\_L  
133.8 / 134A5\_CN3\_G

135A6\_CN3\_H / 135.0  
135A6\_CN3\_L / 135.0  
135A6\_CN3\_G / 135.0

设计：  
河南元疆  
河南郑州  
中国

设备编号：ACE6-321030130F-45国产  
设备类型：自动  
图纸编号：ACE6-321030130F-45国产

修改：ADMINISTRATOR  
检查：Yukang Shi

河南元疆智能六自由度



工位号 河南元疆智能六自由度  

上一页	133
下一页	135
总页数	19

当前页 134

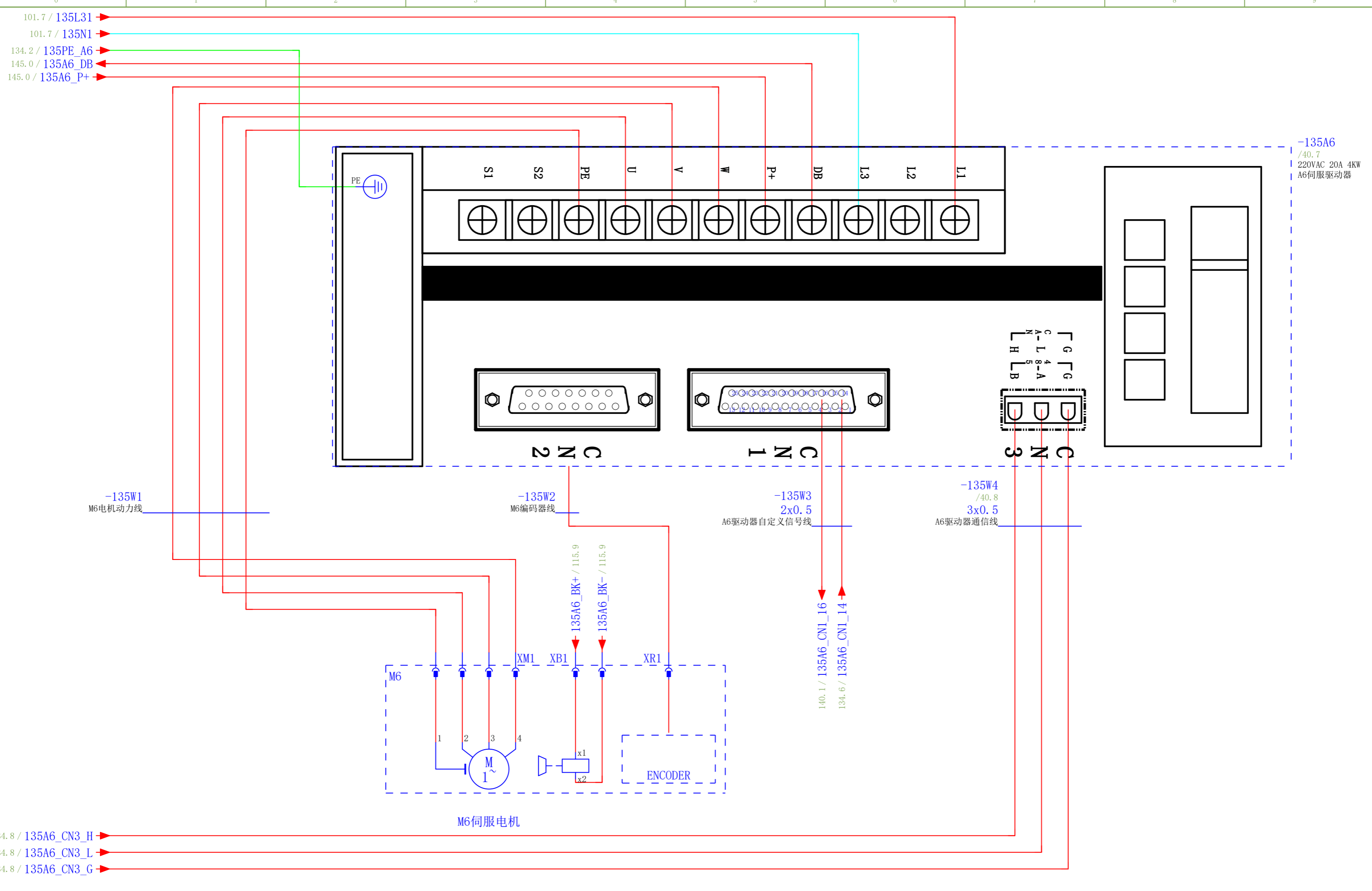

101.7 / 135L31  
 101.7 / 135N1  
 134.2 / 135PE\_A6  
 145.0 / 135A6\_DB  
 145.0 / 135A6\_P+

-135W1  
M6电动力线

-135W2  
M6编码器线

-135W3  
2x0.5  
A6驱动器自定义信号线

-135W4  
/40.8  
3x0.5  
A6驱动器通信线

134.8 / 135A6\_CN3\_H  
 134.8 / 135A6\_CN3\_L  
 134.8 / 135A6\_CN3\_G

-135A6  
 /40.7  
 220VAC 20A 4KW  
 A6伺服驱动器

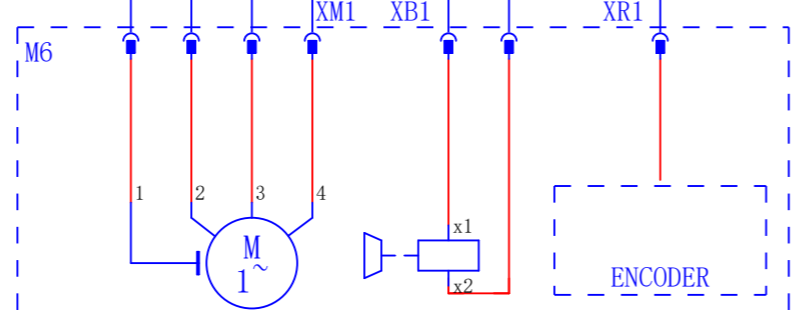

M6伺服电机

设计：  
 河南元疆  
 河南郑州  
 中国

设备编号：ACE6-321030130F-45国产  
 设备类型：自动  
 图纸编号：ACE6-321030130F-45国产

修改：ADMINISTRATOR  
 检查：Yukang Shi

河南元疆智能六自由度



工位号 河南元疆智能六自由度		当前页 135
上一页	134	
下一页	140	
总页数 19		



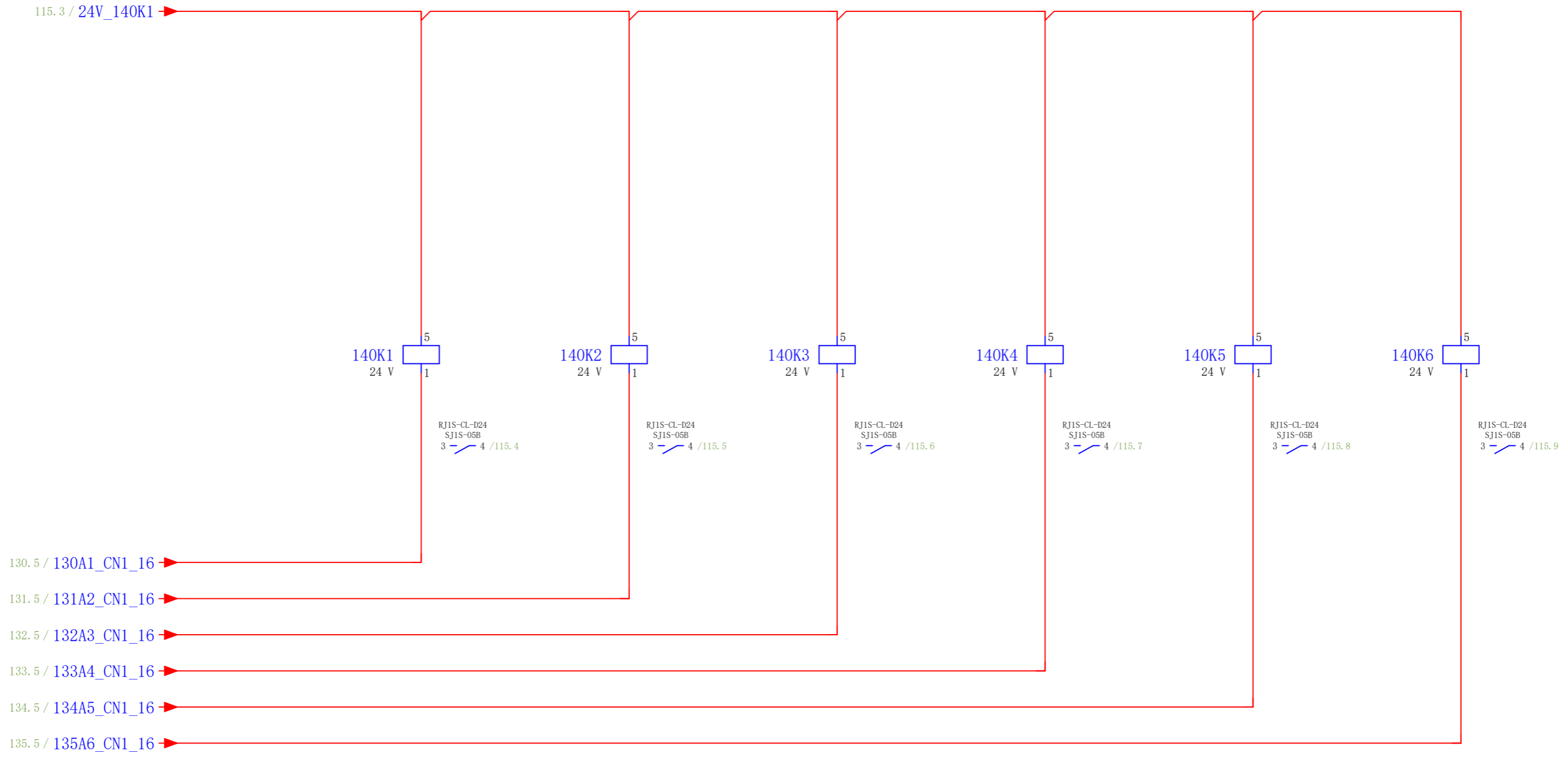

设计：

伺服电机抱闸继电器



工位号 河南元疆智能六自由度

河南元疆  
河南郑州  
中国

设备编号：ACE6-321030130F-45国产  
设备类型：自动  
图纸编号：ACE6-321030130F-45国产

修改：ADMINISTRATOR  
检查：Yukang Shi

河南元疆智能六自由度

全控科技  
AllController

上一页	135
下一页	145
总页数	19

当前页  
140

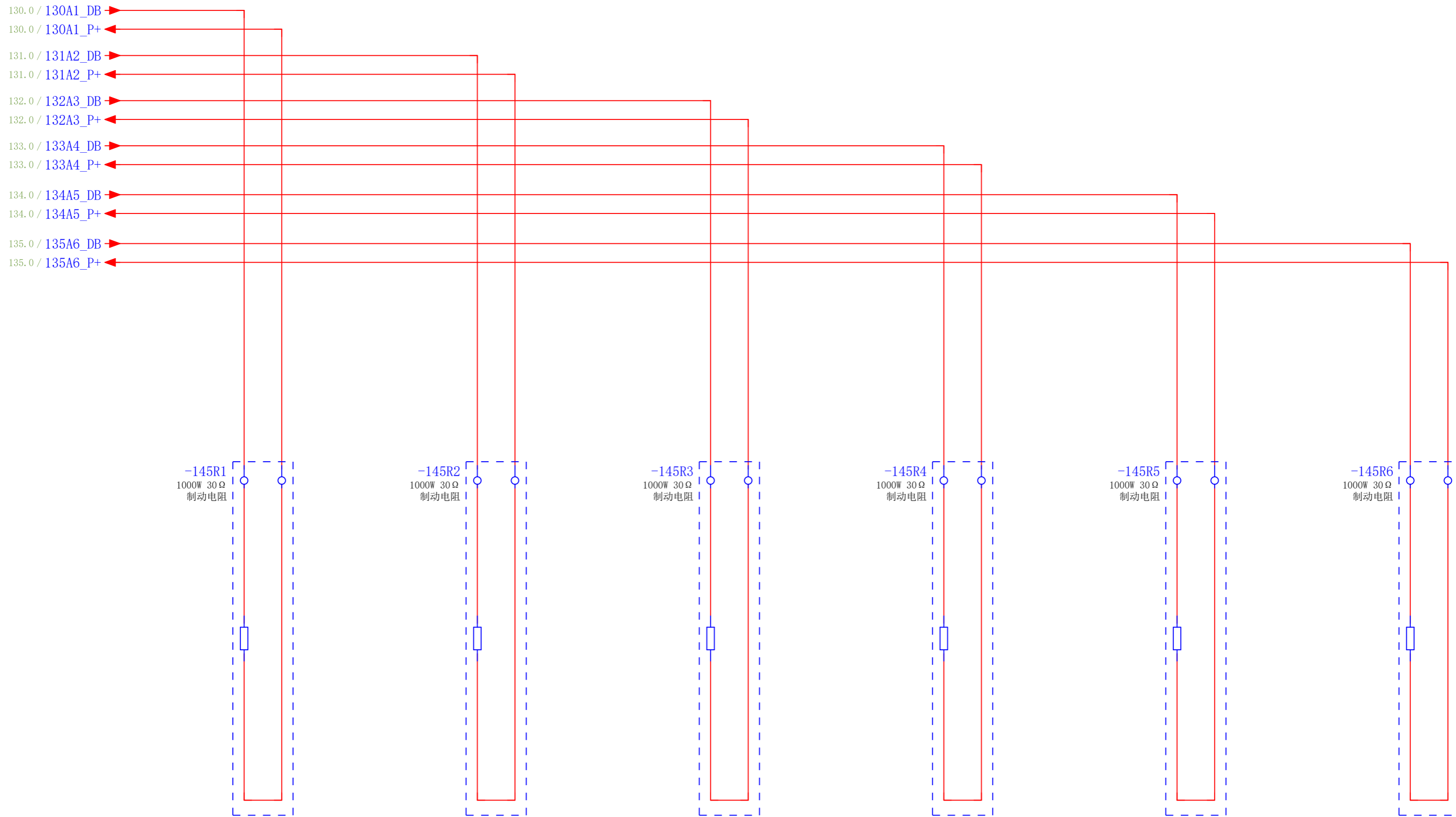

设计：

伺服外置制动电阻



工位号 河南元疆智能六自由度

河南元疆  
河南郑州  
中国

设备编号：ACE6-321030130F-45国产  
设备类型：自动  
图纸编号：ACE6-321030130F-45国产

修改：ADMINISTRATOR  
检查：Yukang Shi

河南元疆智能六自由度

全控科技  
AllController

上一页	140
下一页	150
总页数	19

当前页  
145

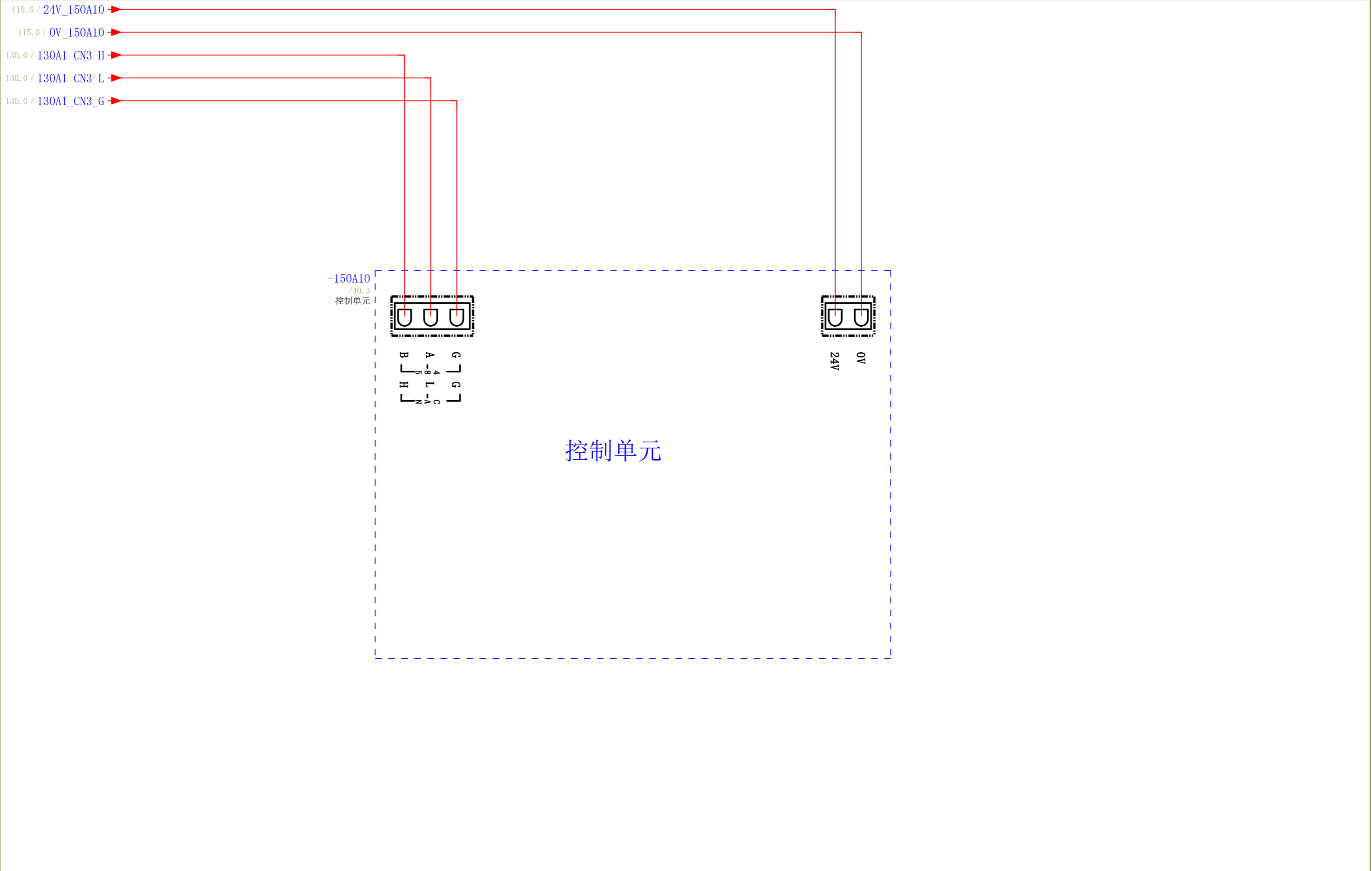



DEVICE TAG	QUANTITY	MANUFACTURER	PART NUMBER	PART DESCRIPTION	PAGE NO
=HNYJ01_01+00-130A1	2			220VAD 4KW 20A	40;130
=HNYJ01_01+00-131A2	2			220VAD 4KW 20A	40;131
=HNYJ01_01+00-132A3	2			220VAD 4KW 20A	40;132
=HNYJ01_01+00-133A4	2			220VAD 4KW 20A	40;133
=HNYJ01_01+00-134A5	2			220VAD 4KW 20A	40;134
=HNYJ01_01+00-135A6	2			220VAD 4KW 20A	40;135
=HNYJ01_01+00-150A10	2	全控	V550	控制单元	40;150
=HNYJ01_01+00-110ES1	1	CHT	CHT.574017	E-stop Pushbutton, dia. 22mm, red color, 1 NC contact, comformity with RoHS	110
=HNYJ01_01+00-110H1	1	CHT	CHT.592720	Pilot Light, dia. 22mm, with capacitor, 220VAC, green color, short height range, comformity with RoHS	110
=HNYJ01_01+00-140K1	1	和泉	RJ1S-CL-D24	24VDC 12A 1NC 1NO	140
=HNYJ01_01+00-140K1	1	和泉	SJ1S-05B		140
=HNYJ01_01+00-140K2	1	和泉	RJ1S-CL-D24	24VDC 12A 1NC 1NO	140
=HNYJ01_01+00-140K2	1	和泉	SJ1S-05B		140
=HNYJ01_01+00-140K3	1	和泉	RJ1S-CL-D24	24VDC 12A 1NC 1NO	140
=HNYJ01_01+00-140K3	1	和泉	SJ1S-05B		140
=HNYJ01_01+00-140K4	1	和泉	RJ1S-CL-D24	24VDC 12A 1NC 1NO	140
=HNYJ01_01+00-140K4	1	和泉	SJ1S-05B		140
=HNYJ01_01+00-140K5	1	和泉	RJ1S-CL-D24	24VDC 12A 1NC 1NO	140
=HNYJ01_01+00-140K5	1	和泉	SJ1S-05B		140
=HNYJ01_01+00-140K6	1	和泉	RJ1S-CL-D24	24VDC 12A 1NC 1NO	140
=HNYJ01_01+00-140K6	1	和泉	SJ1S-05B		140
=HNYJ01_01+00-101KQ1	1	CHT	NXC-100	接触器 Contactor	110
=HNYJ01_01+00-L1	1	苏科电气	FJ6/JTS2-35/6×6	1进(10mm <sup>2</sup> )6出(2.5mm <sup>2</sup> )	101
=HNYJ01_01+00-L2	1	苏科电气	FJ6/JTS2-35/6×6	1进(10mm <sup>2</sup> )6出(2.5mm <sup>2</sup> )	101
=HNYJ01_01+00-L3	1	苏科电气	FJ6/JTS2-35/6×6	1进(10mm <sup>2</sup> )6出(2.5mm <sup>2</sup> )	101
=HNYJ01_01+00-M1	0				130
=HNYJ01_01+00-M2	0				131
=HNYJ01_01+00-M3	0				132
=HNYJ01_01+00-M4	0				133
=HNYJ01_01+00-M5	0				134

设计：	部件列表 Parts list			 <b>全控科技</b> AllController	工位号 河南元疆智能六自由度		
河南元疆 河南郑州 中国	设备编号：ACE6-321030130F-45国产	修改：ADMINISTRATOR	河南元疆智能六自由度		上一页	1	当前页 2000
	设备类型：自动	检查：Yukang Shi			下一页	2001	
	图纸编号：ACE6-321030130F-45国产				总页数	3	

