



南京全控航空科技有限公司

项目名称 : 长峰航天六轴

项目编号 : CFHT01\_01

设备类型 : 自动

工位 : 长峰航天六轴

图纸编号 : CFHT01\_01

设备编号 : ACE6

EPLAN版本 : EPLAN P8 2.7

备注 : 六自由度

Number of pages : 22

设计:	封页 Cover sheet				工位号 长峰航天六轴	
长峰航天六轴 中国	设备编号 : ACE6 设备类型 : 自动 图纸编号 : CFHT01_01	修改 : ADMINISTRATOR 检查 : Yukang Shi	长峰航天六轴		上一页 下一页 总页数	2 19



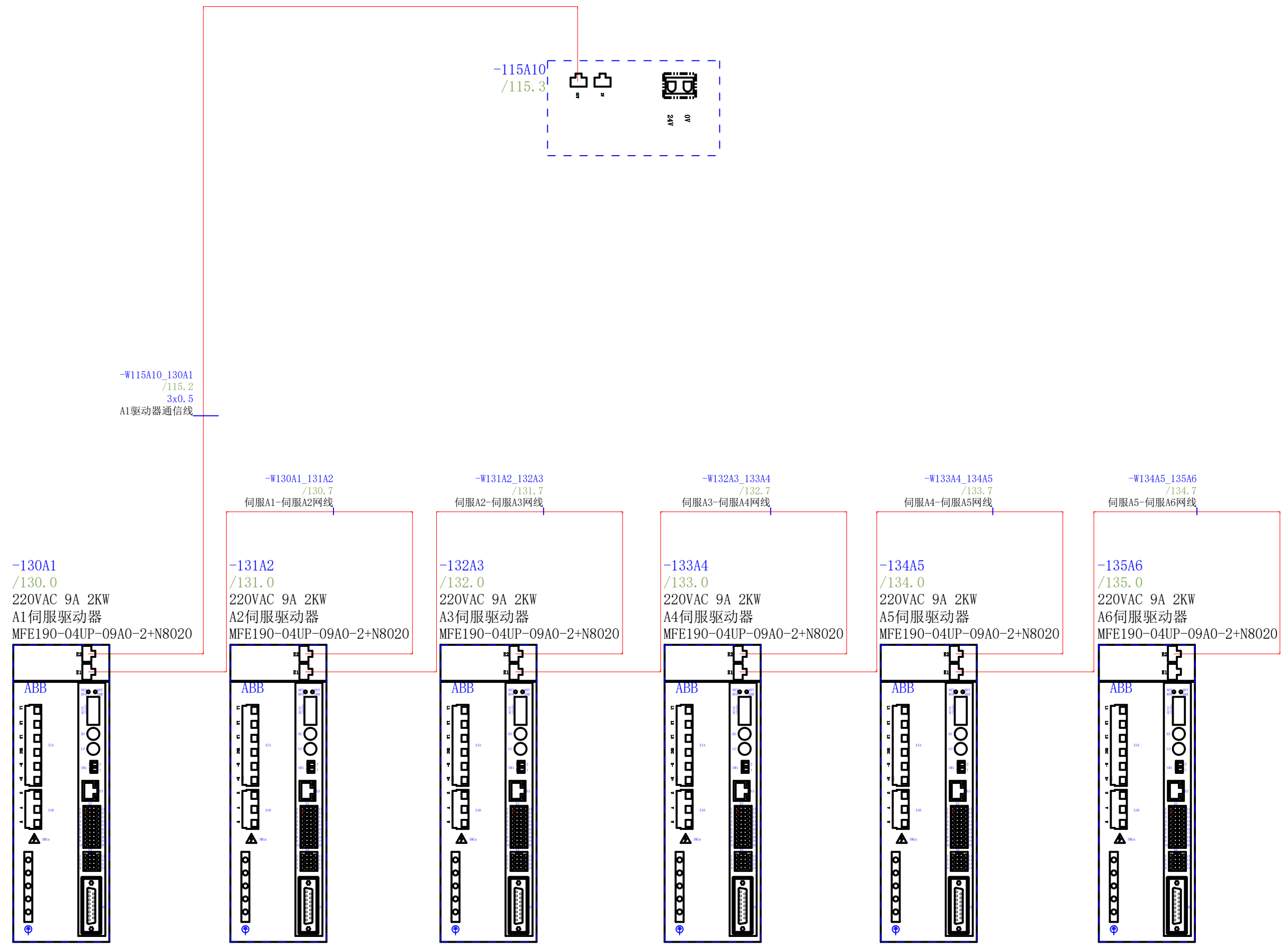

设计：

网络布局图



工位号 长峰航天六轴

长峰航天六轴  
中国

设备编号：ACE6  
设备类型：自动  
图纸编号：CFHT01\_01

修改：ADMINISTRATOR  
检查：Yukang Shi

长峰航天六轴



上一页	2
下一页	50
总页数	19

当前页  
40

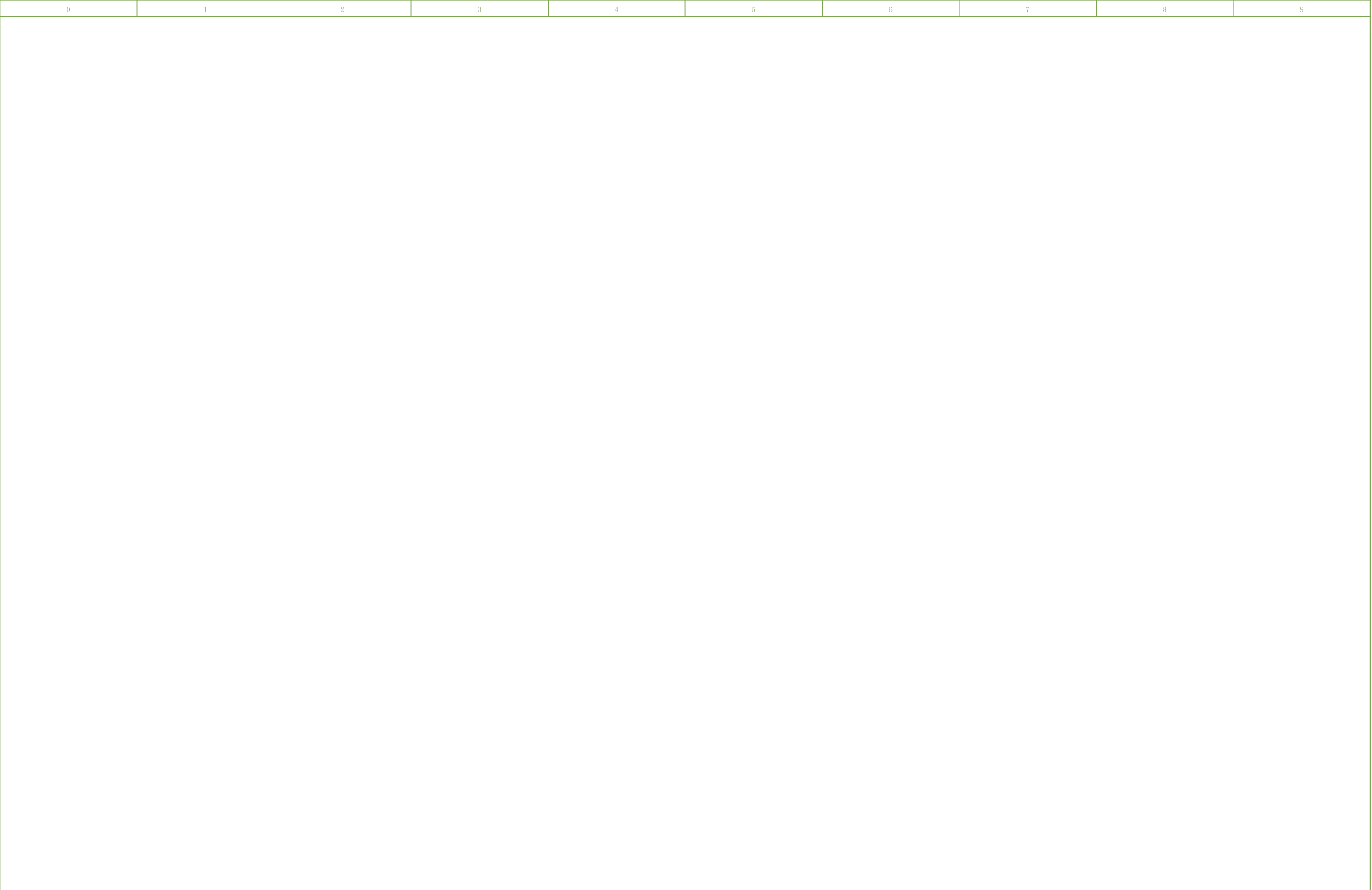

设计：	主控制柜尺寸外观				工位号 长峰航天六轴	
长峰航天六轴	设备编号：ACE6 设备类型：自动	修改：ADMINISTRATOR 检查：Yukang Shi	长峰航天六轴		上一页 40	当前页 50
中国	图纸编号：CFHT01_01				下一页 51	
				总页数 19		

主控柜电缆清单

电缆名称	功能文本
-W100X2_115A10	控制面板-控制器网线
-W115A10_130A1	A1驱动器通信线
-W130A1_131A2	伺服A1-伺服A2网线
-W131A2_132A3	伺服A2-伺服A3网线
-W132A3_133A4	伺服A3-伺服A4网线
-W133A4_134A5	伺服A4-伺服A5网线
-W134A5_135A6	伺服A5-伺服A6网线
-116W1	M1电机抱闸线
-116W2	M2电机抱闸线
-116W3	M3电机抱闸线
-116W4	M4电机抱闸线
-116W5	M5电机抱闸线
-116W6	M6电机抱闸线
-130W1	M1电机动力线
-130W2	M1编码器线
-130W3	A1驱动器自定义信号线
-131W1	M2电机动力线
-131W2	M2编码器线
-131W3	A2驱动器自定义信号线
-132W1	M3电机动力线
-132W2	M3编码器线
-132W3	A3驱动器自定义信号线
-133W1	M4电机动力线
-133W2	M4编码器线
-133W3	A4驱动器自定义信号线
-134W1	M5电机动力线
-134W2	M5编码器线
-134W3	A5驱动器自定义信号线
-135W1	M6电机动力线

-135W2	M6编码器线
-135W3	A6驱动器自定义信号线

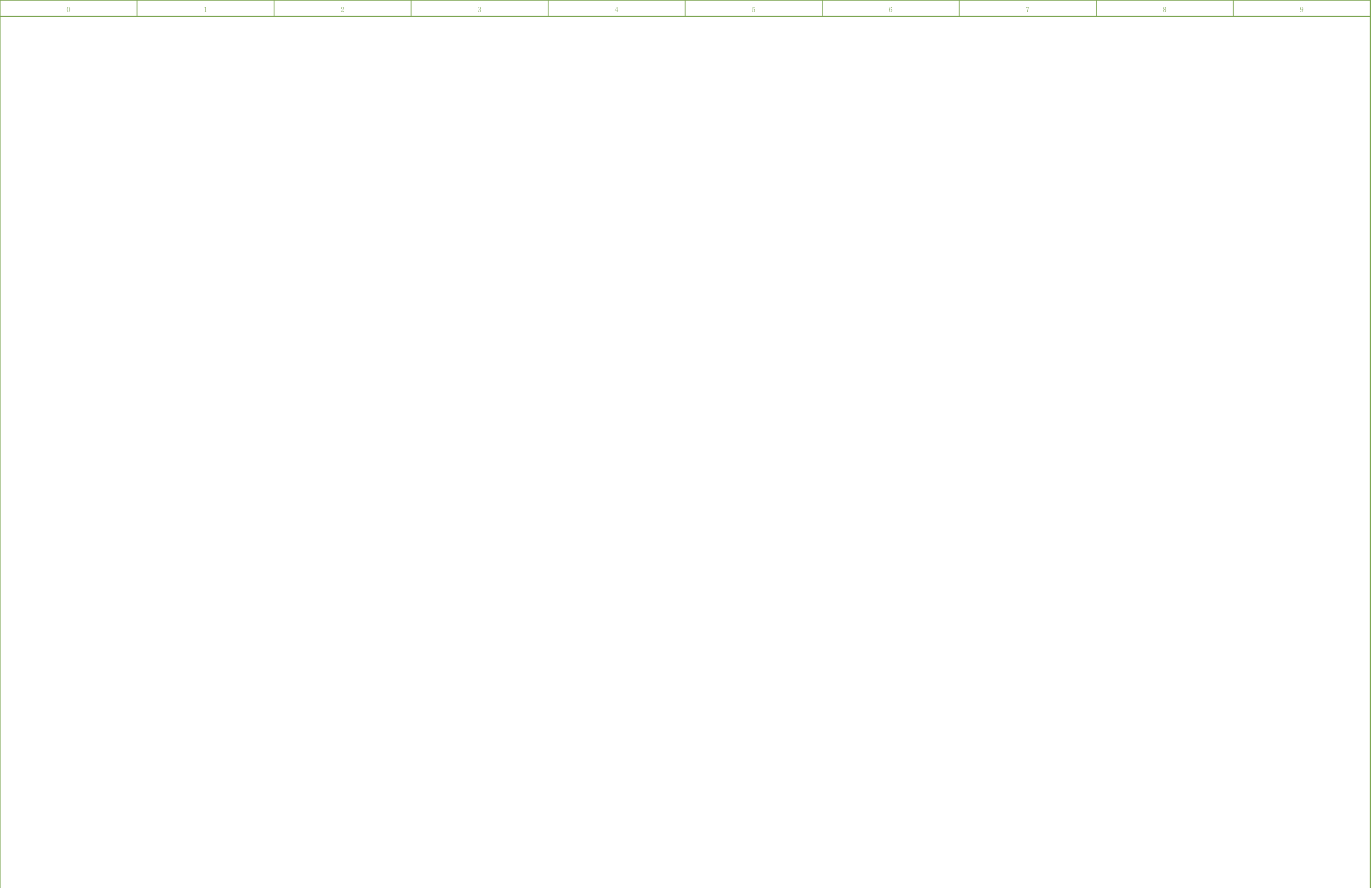

设计：	主控制柜内安装板布局				工位号 长峰航天六轴	
长峰航天六轴	设备编号：ACE6	修改：ADMINISTRATOR	长峰航天六轴		上一页 51	当前页 52
中国	设备类型：自动	检查：Yukang Shi			下一页 100	
图纸编号：CFHT01_01				总页数 19		

航空插头

400V 50Hz  
A (Max. A)

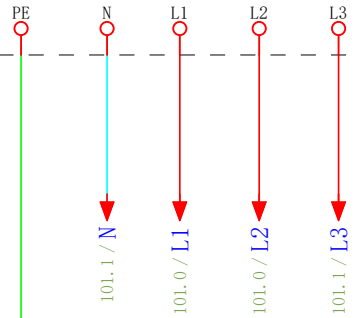

-100X1  
航空插头

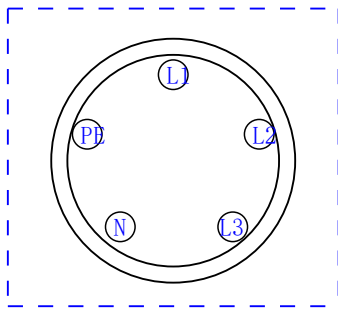

-100X2  
网线接口

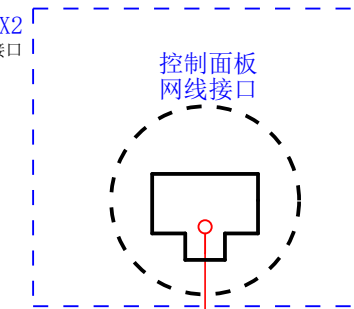

-W100X2 115A10  
控制面板-控制器网线

115.2 / 115A10\_E\_IN



GNYE  
2.5

115.1 / PE\_115V1

开关电源1接地

GNYE  
2.5

116.1 / PE\_116V1

开关电源2接地

GNYE  
6

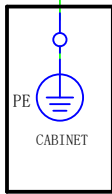

电柜接地  
CABINET GROUNDING

设计：

主控柜接地排端子分布

长峰航天六轴  
中国

设备编号：ACE6  
设备类型：自动  
图纸编号：CFHT01\_01

修改：ADMINISTRATOR  
检查：Yukang Shi

长峰航天六轴



工位号 长峰航天六轴		当前页 100
上一页	52	
下一页	101	
总页数	19	

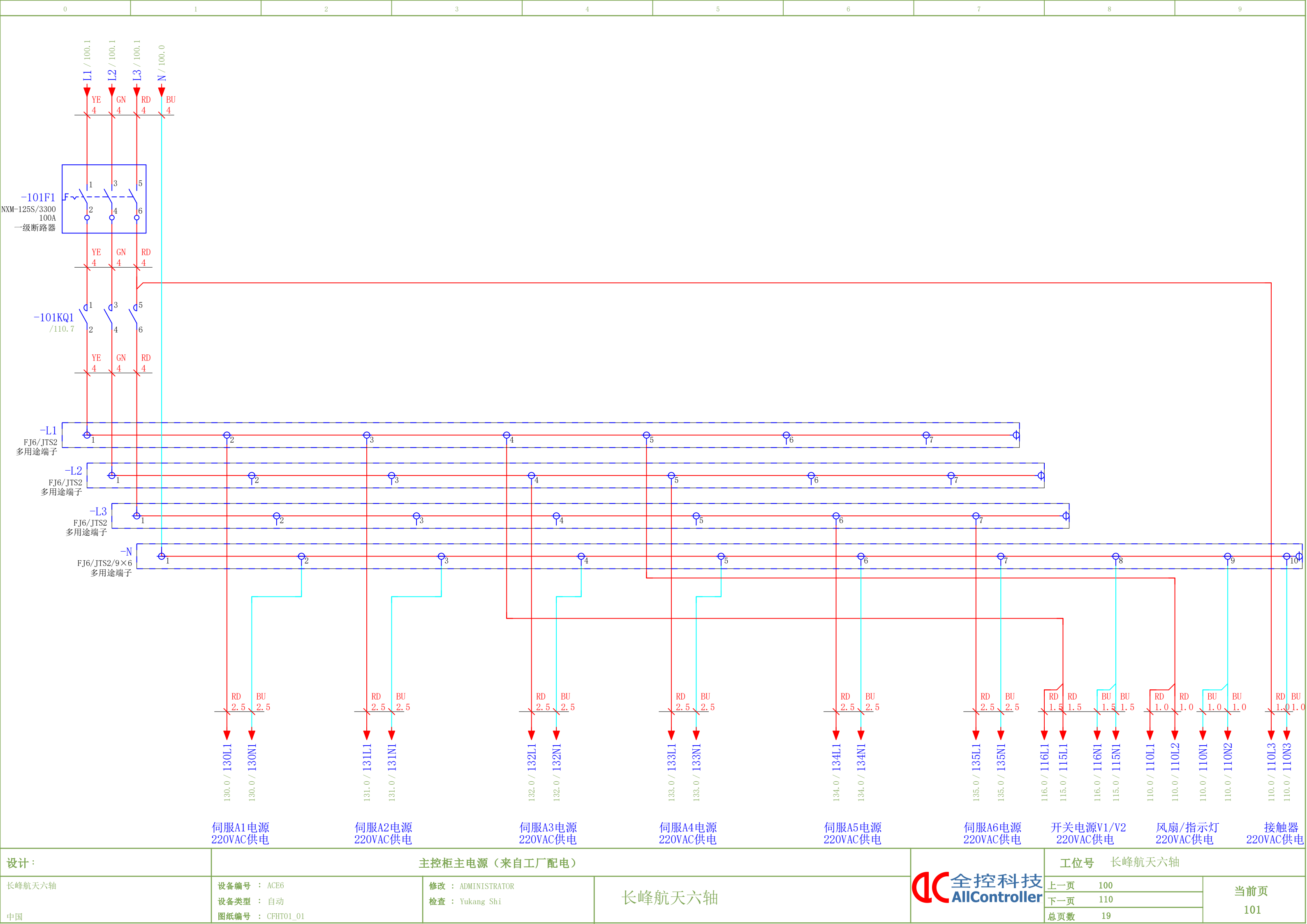

-101F1  
NXM-125S/3300  
100A  
一级断路器

-101KQ1  
/110.7

-L1  
FJ6/JTS2  
多用途端子

-L2  
FJ6/JTS2  
多用途端子

-L3  
FJ6/JTS2  
多用途端子

-N  
FJ6/JTS2/9×6  
多用途端子

伺服A1电源  
220VAC供电

伺服A2电源  
220VAC供电

伺服A3电源  
220VAC供电

伺服A4电源  
220VAC供电

伺服A5电源  
220VAC供电

伺服A6电源  
220VAC供电

开关电源V1/V2  
220VAC供电

风扇/指示灯  
220VAC供电

接触器  
220VAC供电

设计：

主控柜主电源（来自工厂配电）



工位号 长峰航天六轴

长峰航天六轴  
中国

设备编号：ACE6  
设备类型：自动  
图纸编号：CFHT01\_01

修改：ADMINISTRATOR  
检查：Yukang Shi

长峰航天六轴

上一页 100  
下一页 110  
总页数 19

当前页  
101



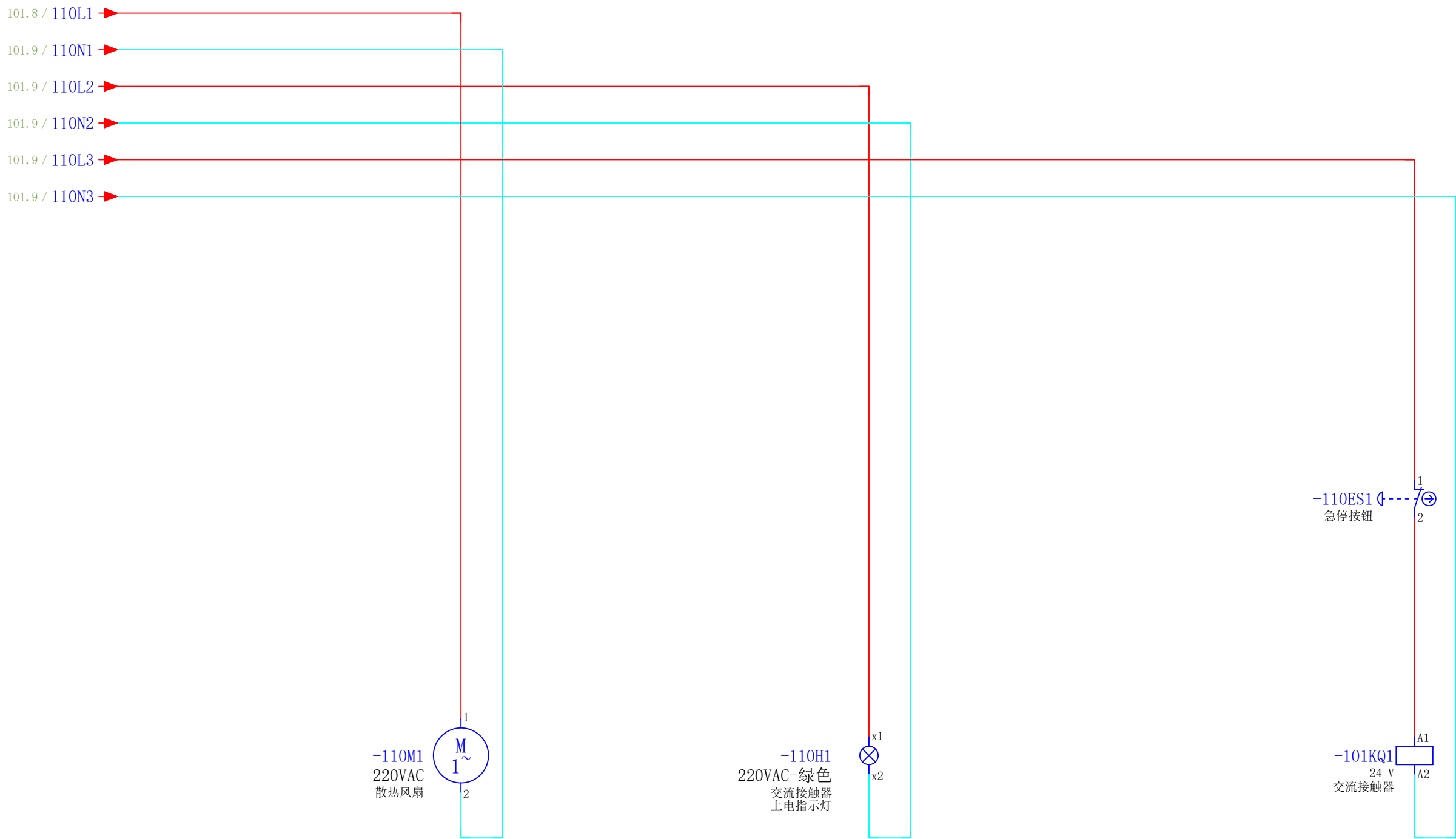

设计：

主控柜二级断路器前220V电源供电

长峰航天六轴  
中国

设备编号：ACE6  
设备类型：自动  
图纸编号：CFHT01\_01

修改：ADMINISTRATOR  
检查：Yukang Shi

长峰航天六轴



工位号 长峰航天六轴

上一页	101
下一页	115
总页数	19

当前页  
110

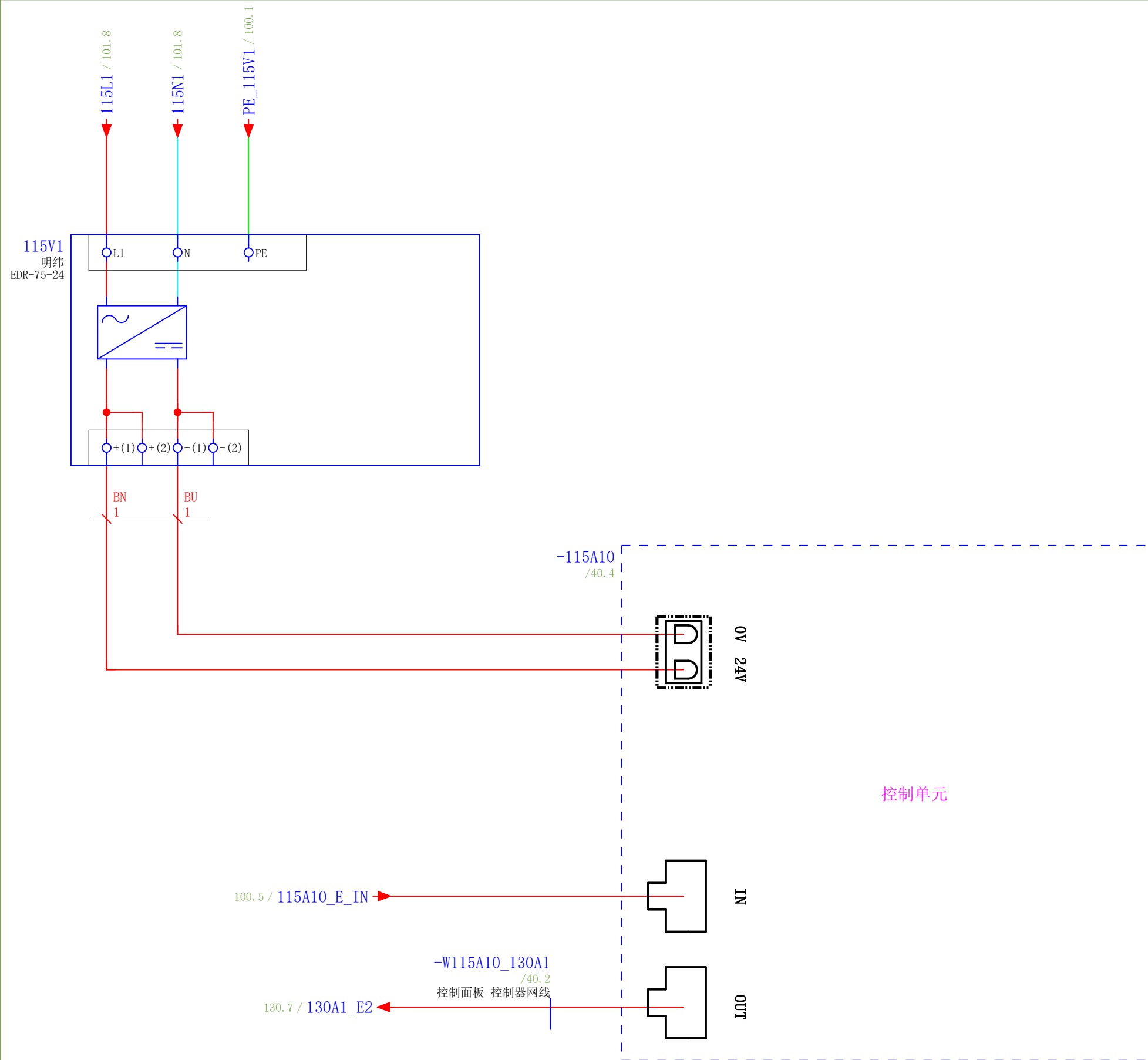

设计：

控制单元24VDC供配电



工位号 长峰航天六轴

长峰航天六轴  
中国

设备编号：ACE6  
设备类型：自动  
图纸编号：CFHT01\_01

修改：ADMINISTRATOR  
检查：Yukang Shi

长峰航天六轴

上一页	110
下一页	116
总页数	19

当前页  
115

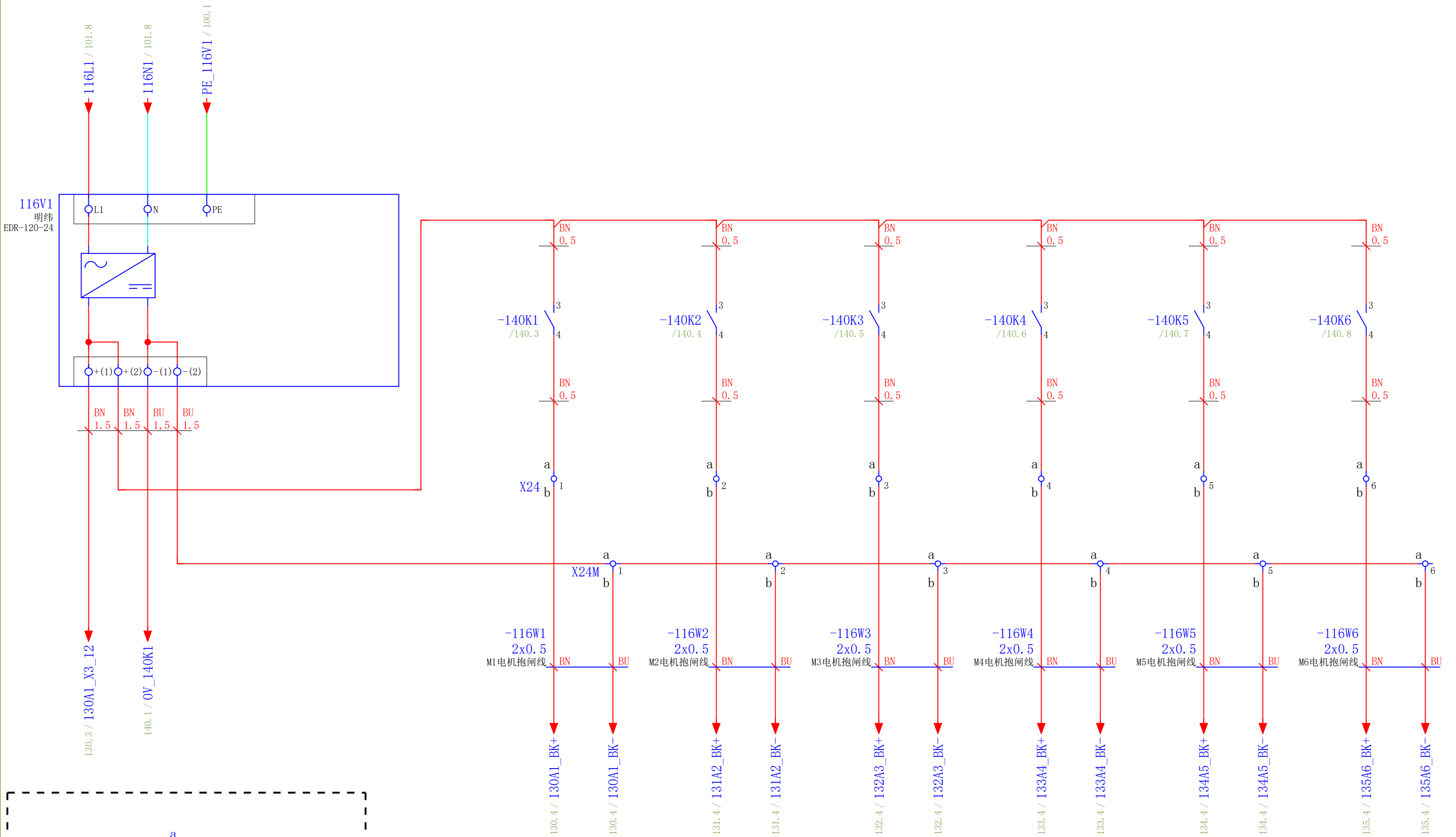

端子引脚示意图

a

b

**端子排命名规则：**  
设备标识符\_名称+出口方向。例：X24:1a

X24 = 24VDC电源分配（柜内和二级断路器前）  
X24M = 24VDC电源分配（柜内和二级断路器前）

设计：	电机24VDC抱闸供配电				工位号 长峰航天六轴	
长峰航天六轴	设备编号：ACE6	修改：ADMINISTRATOR	长峰航天六轴		上一页	115
中国	设备类型：自动	检查：Yukang Shi		下一页	130	
	图纸编号：CFHT01_01			总页数	19	

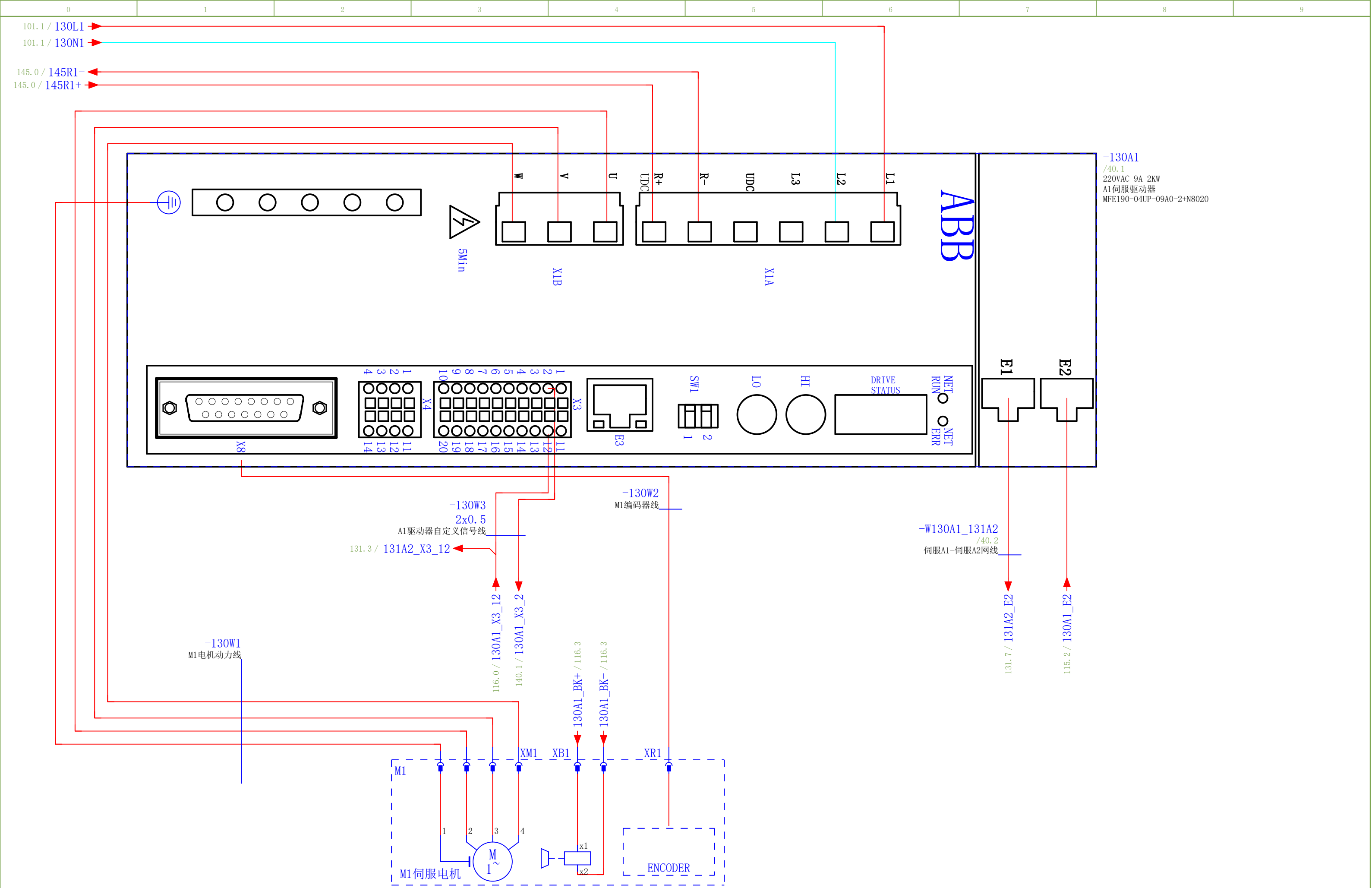

设计：	主控柜220VAC伺服驱动器A1			 <b>全控科技</b> AllController	工位号 长峰航天六轴					
长峰航天六轴	设备编号：ACE6	修改：ADMINISTRATOR	长峰航天六轴		<table border="1"> <tr> <td>上一页</td> <td>116</td> </tr> <tr> <td>下一页</td> <td>131</td> </tr> <tr> <td>总页数</td> <td>19</td> </tr> </table>	上一页	116	下一页	131	总页数
上一页	116									
下一页	131									
总页数	19									
中国	设备类型：自动	检查：Yukang Shi			当前页 130					
	图纸编号：CFHT01_01									

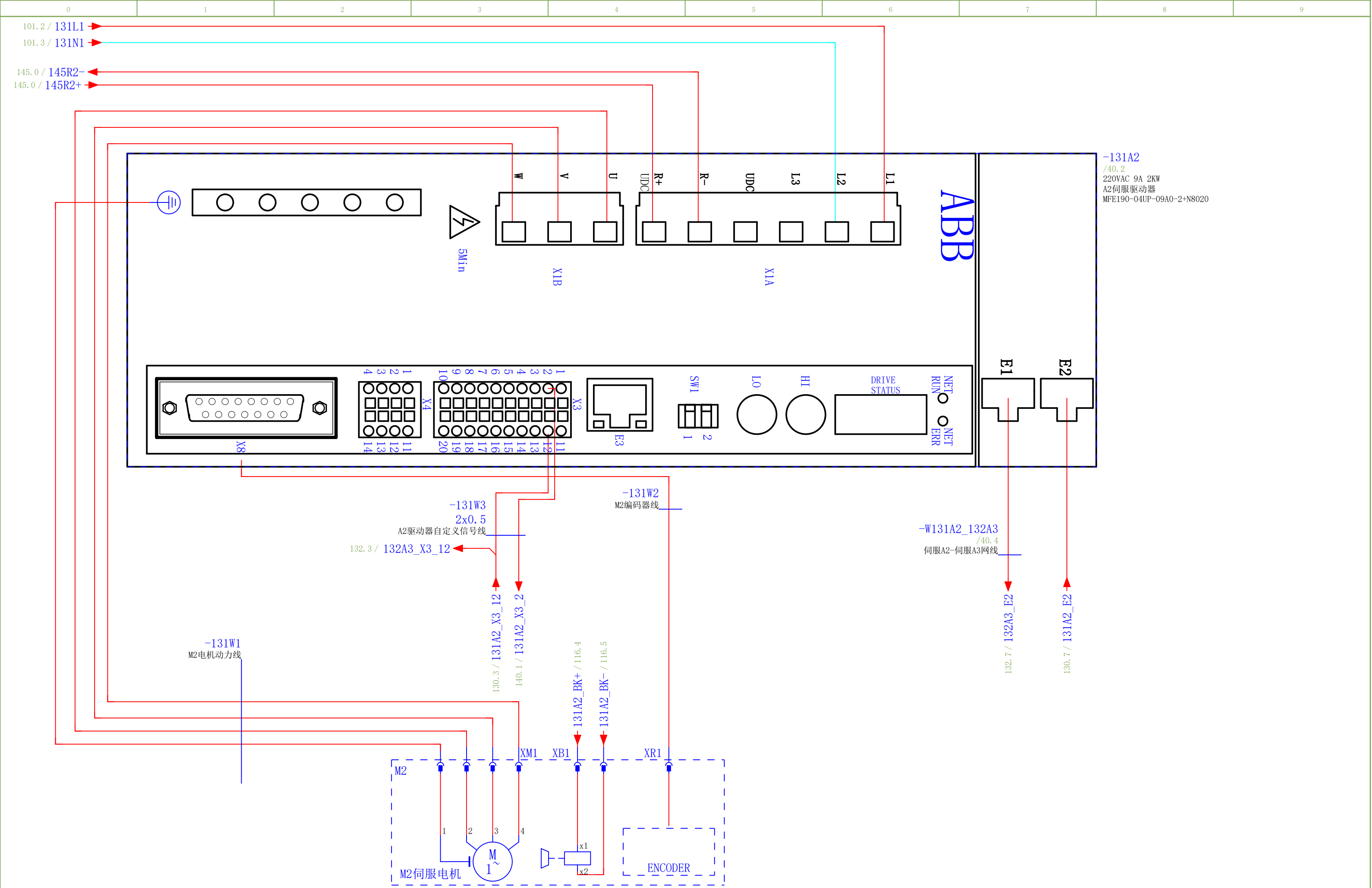

设计：	主控柜220VAC伺服驱动器A2			 <b>全控科技</b> AllController	工位号 长峰航天六轴	
长峰航天六轴	设备编号：ACE6	修改：ADMINISTRATOR	长峰航天六轴		上一页 130	当前页 131
中国	设备类型：自动	检查：Yukang Shi		下一页 132		
	图纸编号：CFHT01_01			总页数 19		

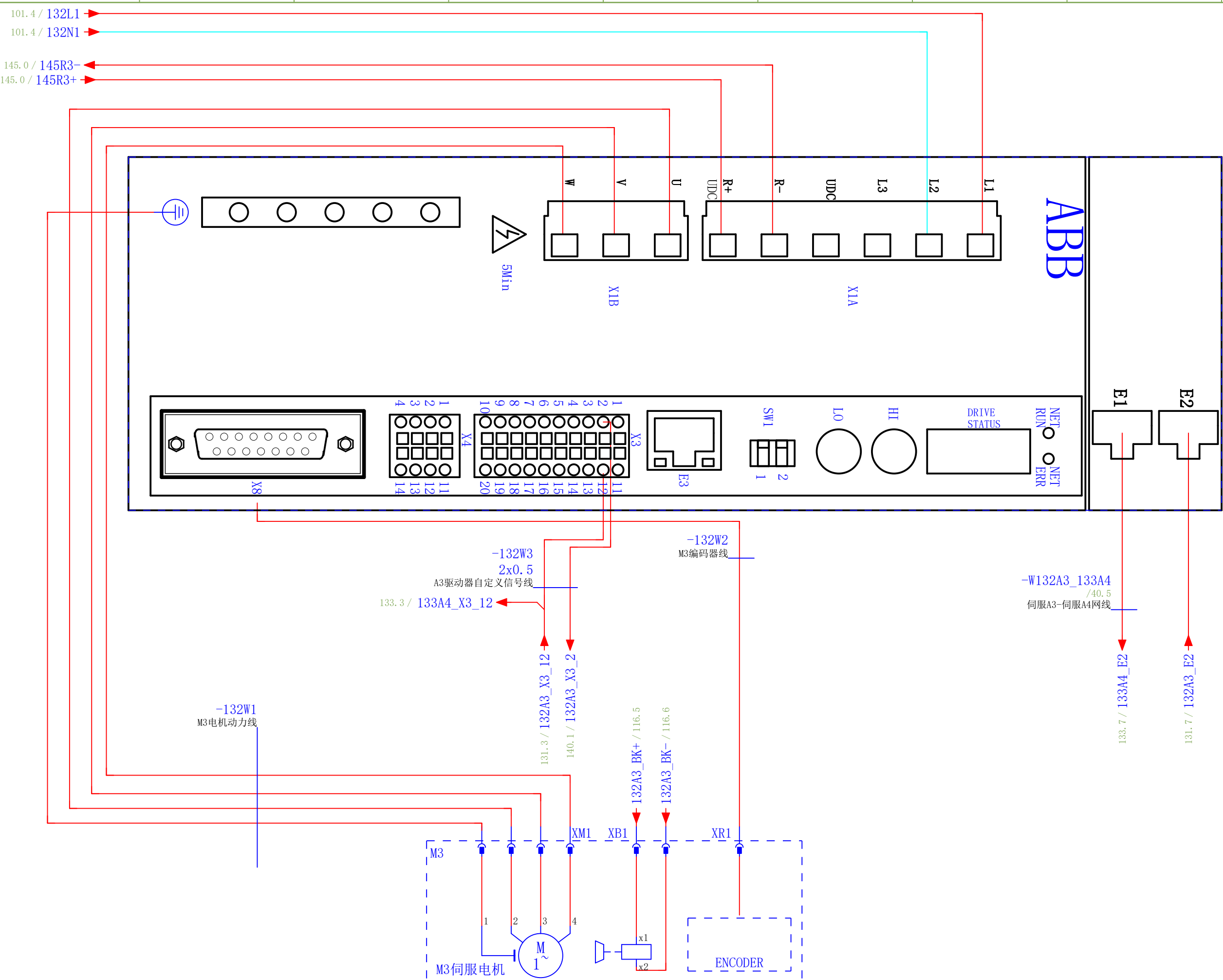

-132A3  
/40.3  
220VAC 9A 2KW  
A3伺服驱动器  
MFE190-04UP-09A0-2+N8020

-132W1  
M3电动力线

-132W2  
M3编码器线

-132W3  
2x0.5  
A3驱动器自定义信号线

-W132A3\_133A4  
/40.5  
伺服A3-伺服A4网线

133.3 / 133A4\_X3\_12

131.3 / 132A3\_X3\_12

140.1 / 132A3\_X3\_2

132A3\_BK+ / 116.5

132A3\_BK- / 116.6

133.7 / 133A4\_E2

131.7 / 132A3\_E2

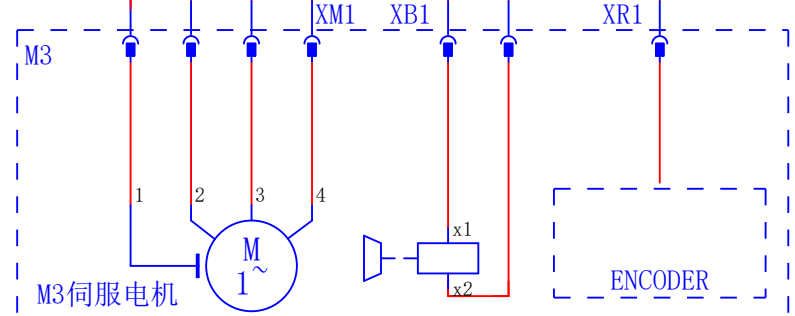

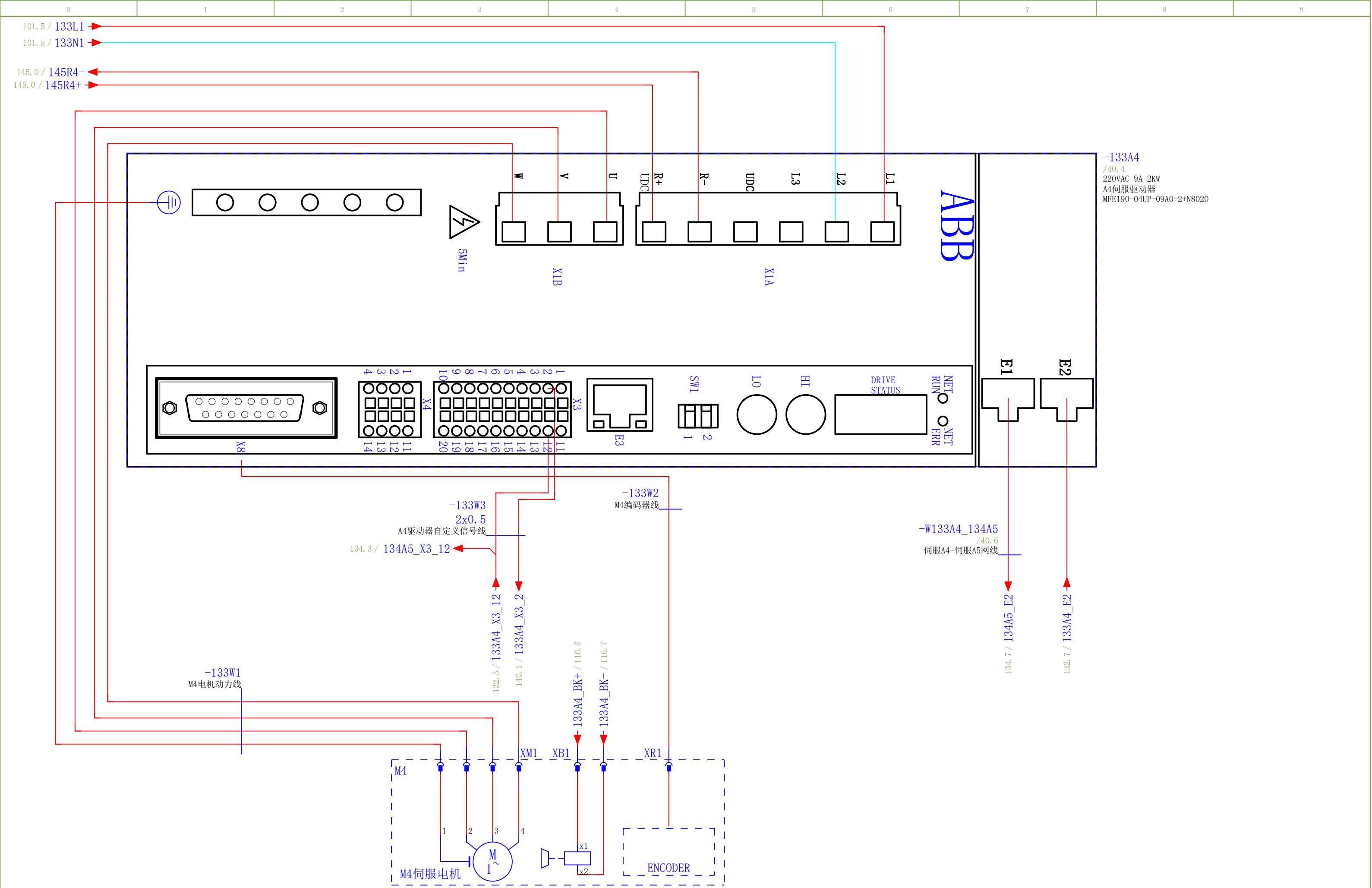

-133A4  
/40.4  
220VAC 9A 2KW  
A4伺服驱动器  
MFE190-04UP-09A0-2+N8020

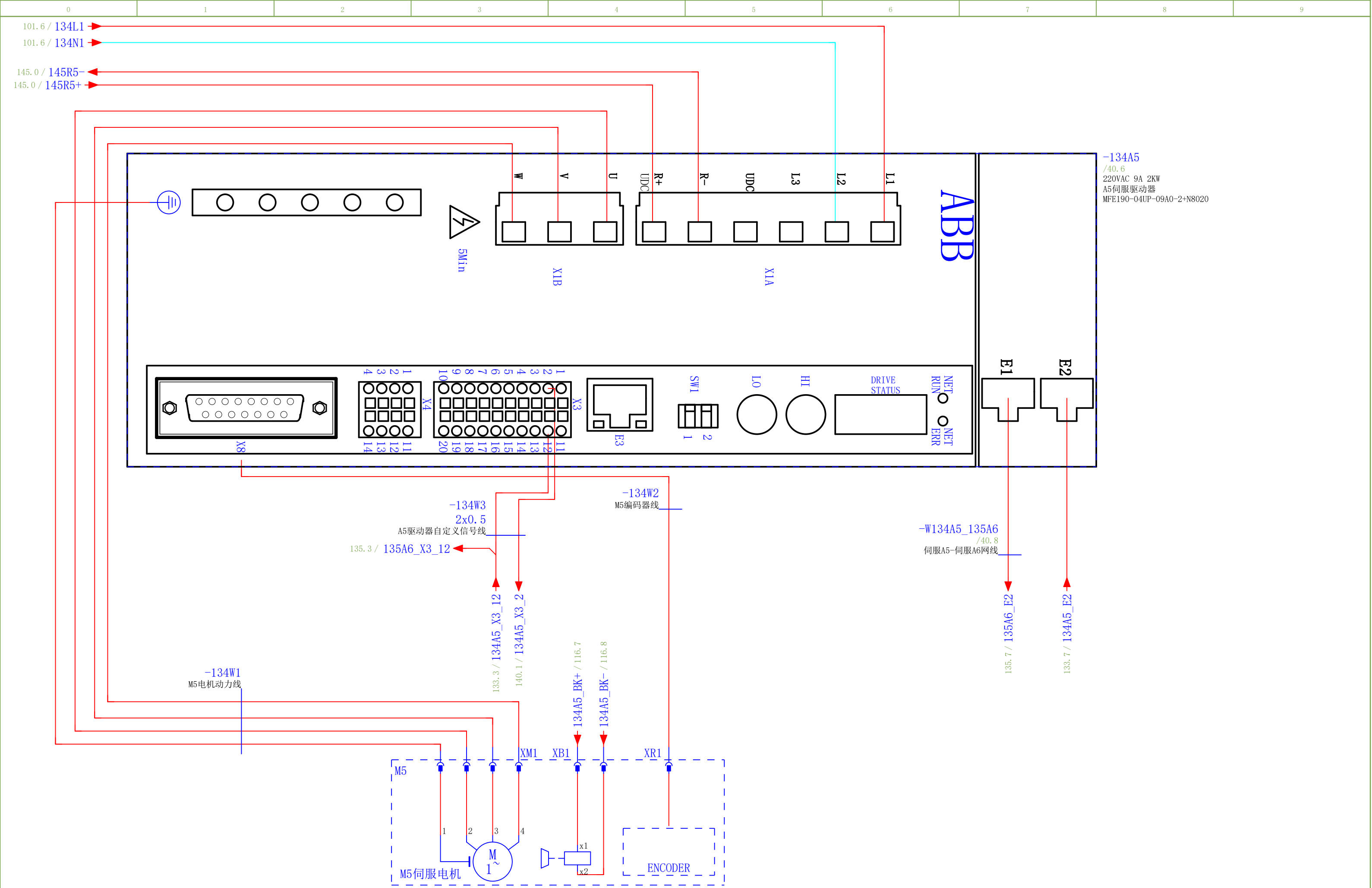

-134A5  
/40.6  
220VAC 9A 2KW  
A5伺服驱动器  
MFE190-04UP-09A0-2+N8020

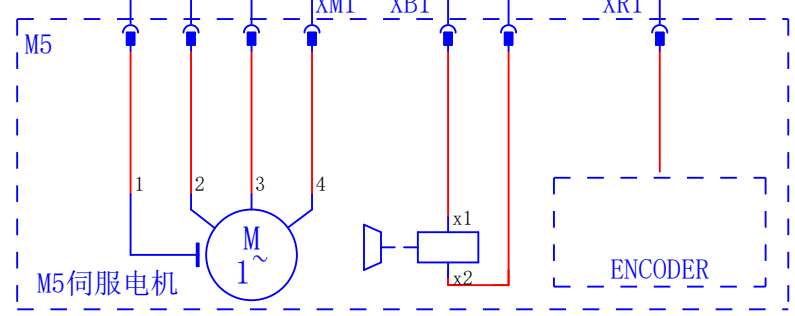



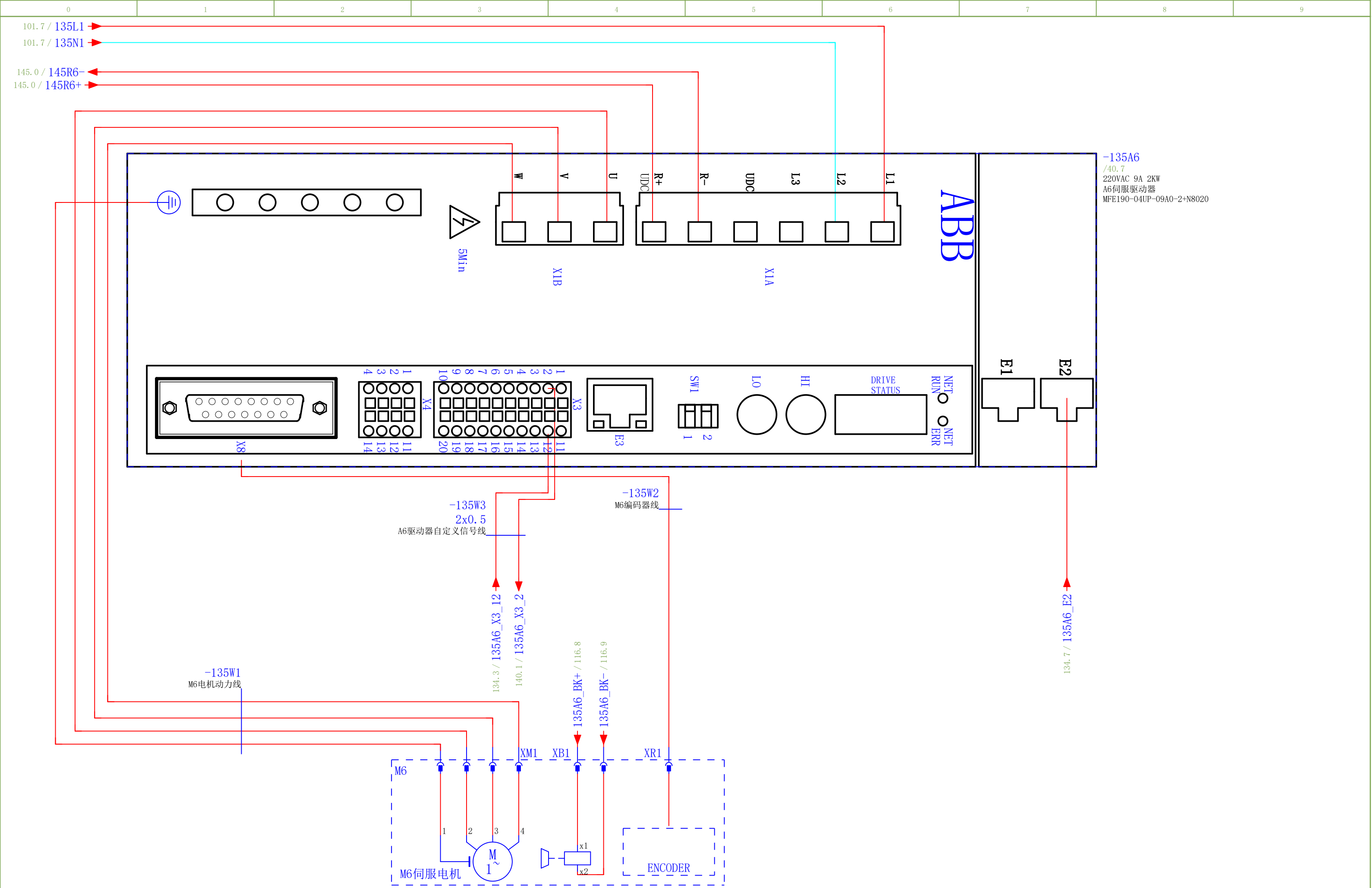

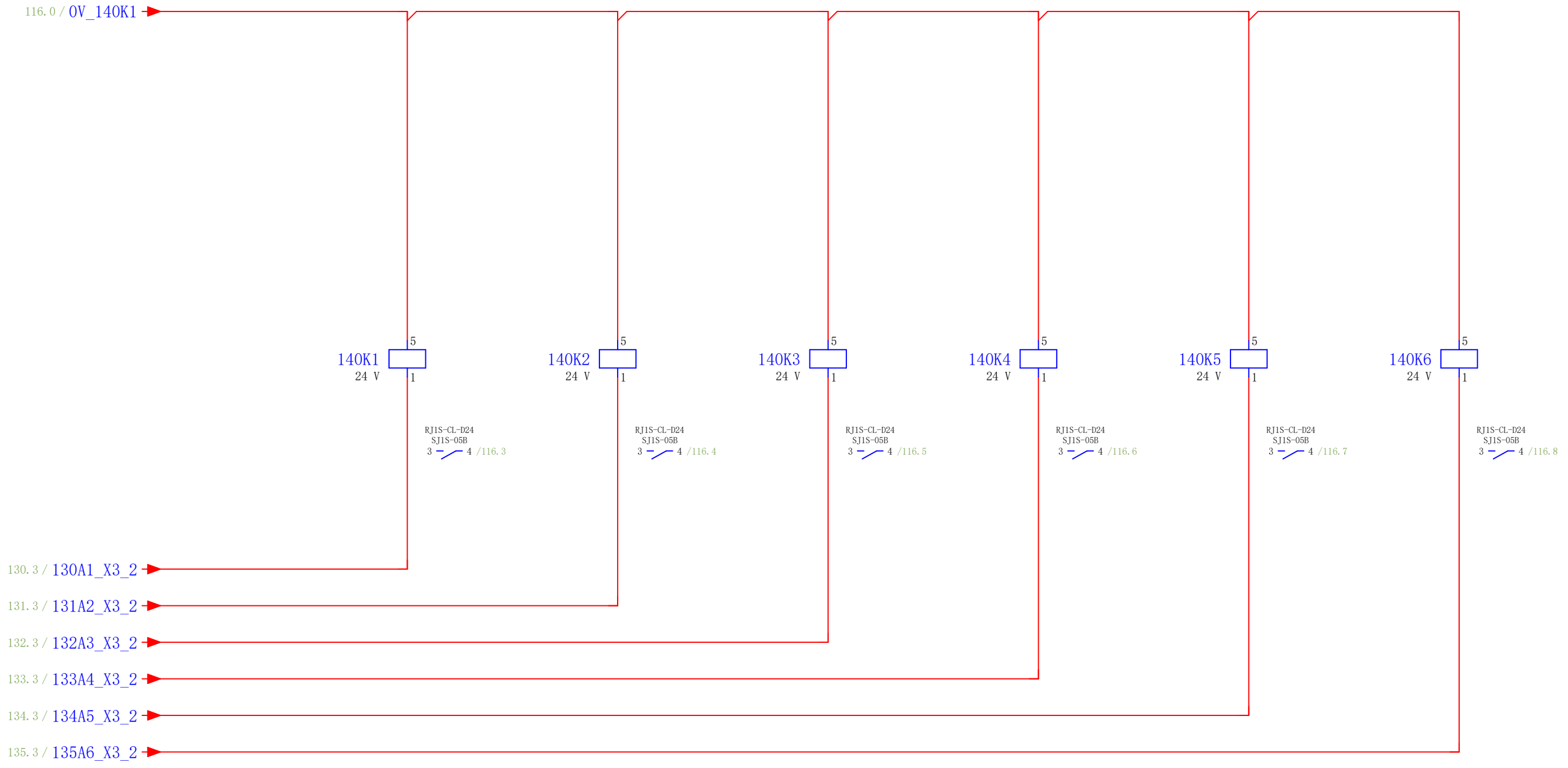

设计：

伺服电机抱闸继电器



工位号 长峰航天六轴

长峰航天六轴  
中国

设备编号：ACE6  
设备类型：自动  
图纸编号：CFHT01\_01

修改：ADMINISTRATOR  
检查：Yukang Shi

长峰航天六轴

全控科技  
AllController

上一页	135
下一页	145
总页数	19

当前页  
140

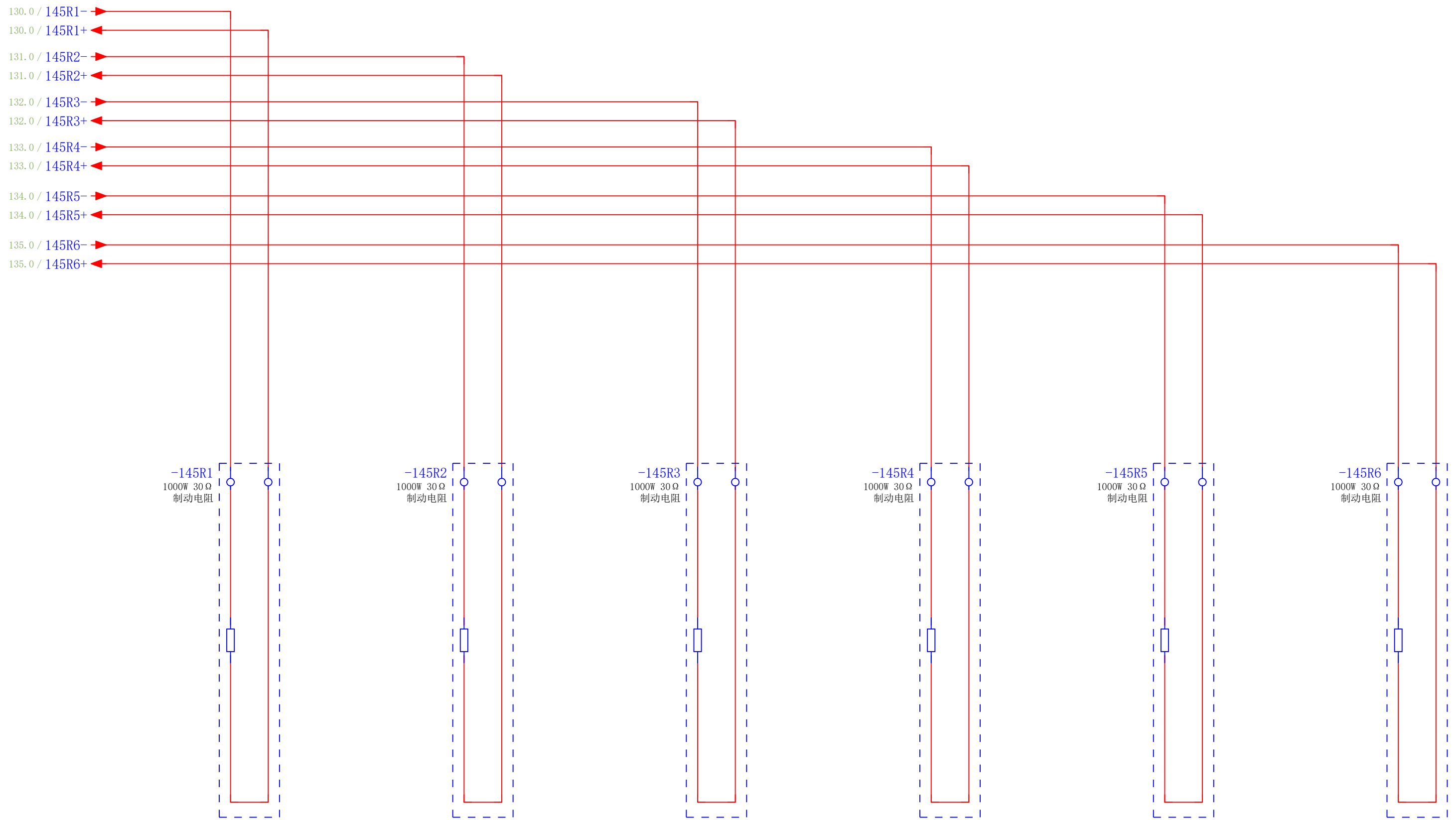

设计：	伺服外置制动电阻				工位号 长峰航天六轴	
长峰航天六轴	设备编号：ACE6 设备类型：自动 图纸编号：CFHT01_01	修改：ADMINISTRATOR 检查：Yukang Shi	长峰航天六轴		上一页 140	当前页 145
中国					下一页 =REP+/1	
				总页数 19		



DEVICE TAG	QUANTITY	MANUFACTURER	PART NUMBER	PART DESCRIPTION	PAGE NO
=CFHT01_01+00-115A10	0				40;115
=CFHT01_01+00-130A1	2	ABB	MFE190-04UP-09A0-2+N8020	220VAC 9A	40;130
=CFHT01_01+00-131A2	2	ABB	MFE190-04UP-09A0-2+N8020	220VAC 9A	40;131
=CFHT01_01+00-132A3	2	ABB	MFE190-04UP-09A0-2+N8020	220VAC 9A	40;132
=CFHT01_01+00-133A4	2	ABB	MFE190-04UP-09A0-2+N8020	220VAC 9A	40;133
=CFHT01_01+00-134A5	2	ABB	MFE190-04UP-09A0-2+N8020	220VAC 9A	40;134
=CFHT01_01+00-135A6	2	ABB	MFE190-04UP-09A0-2+N8020	220VAC 9A	40;135
=CFHT01_01+00-110ES1	1	CHT	CHT.574017	E-stop Pushbutton, dia. 22mm, red color, 1 NC contact, conformity with RoHS	110
=CFHT01_01+00-101F1	1	CHT	NXM-125S/3300	断路器 3P 100A	101
=CFHT01_01+00-110H1	1	CHT	CHT.592720	Pilot Light, dia. 22mm, with capacitor, 220VAC, green color, short height range, conformity with RoHS	110
=CFHT01_01+00-140K1	1	和泉	RJ1S-CL-D24	24VDC 12A 1NC 1NO	140
=CFHT01_01+00-140K1	1	和泉	SJ1S-05B		140
=CFHT01_01+00-140K2	1	和泉	RJ1S-CL-D24	24VDC 12A 1NC 1NO	140
=CFHT01_01+00-140K2	1	和泉	SJ1S-05B		140
=CFHT01_01+00-140K3	1	和泉	RJ1S-CL-D24	24VDC 12A 1NC 1NO	140
=CFHT01_01+00-140K3	1	和泉	SJ1S-05B		140
=CFHT01_01+00-140K4	1	和泉	RJ1S-CL-D24	24VDC 12A 1NC 1NO	140
=CFHT01_01+00-140K4	1	和泉	SJ1S-05B		140
=CFHT01_01+00-140K5	1	和泉	RJ1S-CL-D24	24VDC 12A 1NC 1NO	140
=CFHT01_01+00-140K5	1	和泉	SJ1S-05B		140
=CFHT01_01+00-140K6	1	和泉	RJ1S-CL-D24	24VDC 12A 1NC 1NO	140
=CFHT01_01+00-140K6	1	和泉	SJ1S-05B		140
=CFHT01_01+00-101KQ1	1	CHT	CJX2-5011	接触器 Contactor	110
=CFHT01_01+00-L1	1	苏科电气	FJ6/JTS2-35/6×6	1进(10mm <sup>2</sup> )6出(2.5mm <sup>2</sup> )	101
=CFHT01_01+00-L2	1	苏科电气	FJ6/JTS2-35/6×6	1进(10mm <sup>2</sup> )6出(2.5mm <sup>2</sup> )	101
=CFHT01_01+00-L3	1	苏科电气	FJ6/JTS2-35/6×6	1进(10mm <sup>2</sup> )6出(2.5mm <sup>2</sup> )	101
=CFHT01_01+00-M1	0				130
=CFHT01_01+00-M2	0				131
=CFHT01_01+00-M3	0				132
=CFHT01_01+00-M4	0				133

设计：	部件列表 Parts list			 <b>全控科技</b> <b>AllController</b>	工位号 长峰航天六轴		
长峰航天六轴	设备编号：ACE6	修改：ADMINISTRATOR	长峰航天六轴		上一页	1	当前页 2000
中国	设备类型：自动	检查：Yukang Shi			下一页	2001	
	图纸编号：CFHT01_01				总页数	3	

