



# 南京全控航空科技有限公司

项目名称 :  
项目编号 : ABB0.75KW-6  
设备类型 : 自动  
工位 :

图纸编号 : ABB0.75KW-6  
设备编号 : ACE6-161010080F-07ABB  
EPLAN版本 : EPLAN P8 2.7  
备注 : 六自由度

Number of pages : 29

设计 :	封页 Cover sheet				工位号	
中国	设备编号 : ACE6-161010080F-07ABB 设备类型 : 自动 图纸编号 : ABB0.75KW-6	修改 : ADMINISTRATOR 检查 : Yukang Shi			上一页	当前页
				下一页 2	1	
				总页数 25		



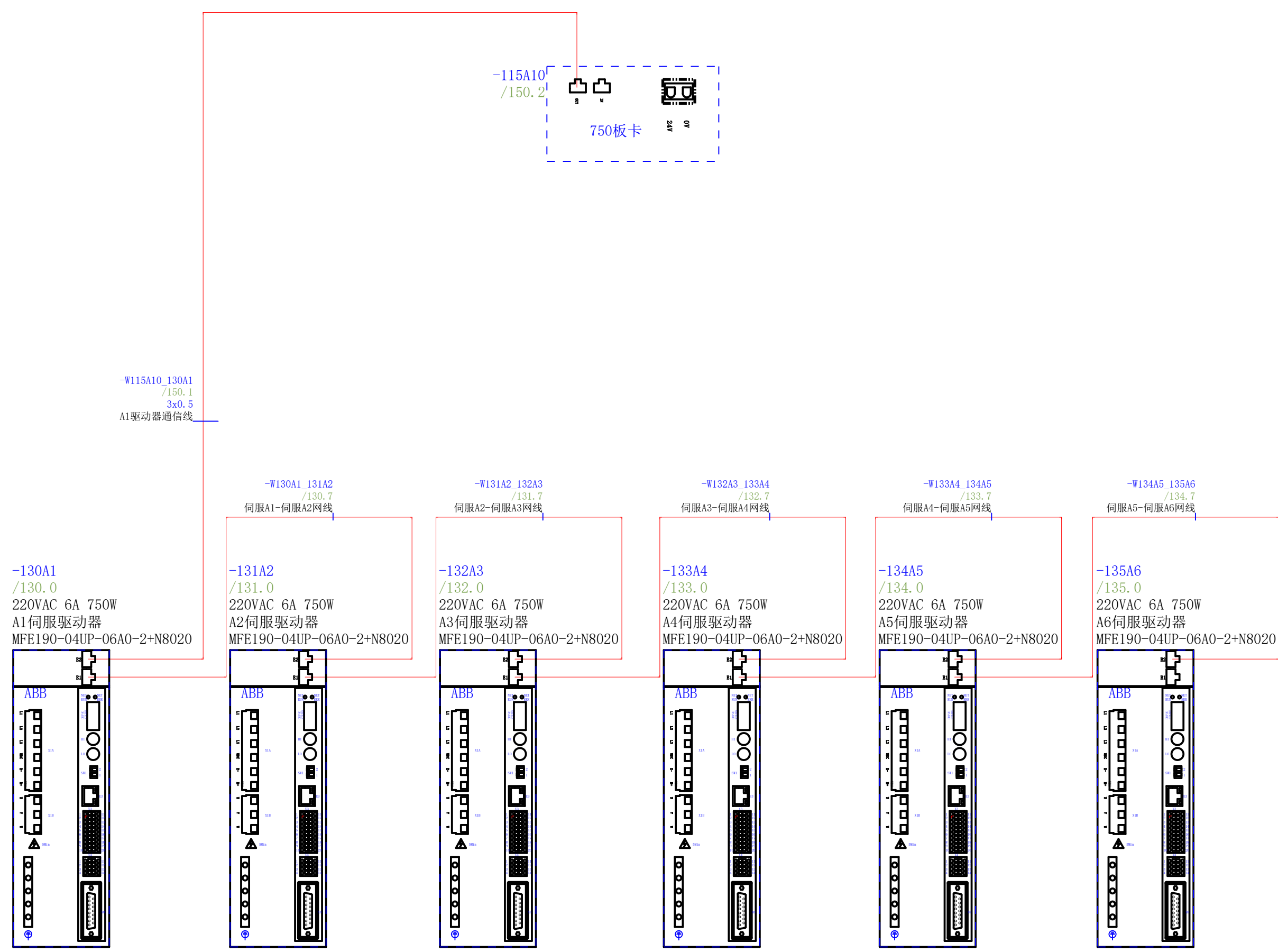

设计：

网络布局图



工位号

中国

设备编号：ACE6-161010080F-07ABB  
 设备类型：自动  
 图纸编号：ABBO.75KW-6

修改：ADMINISTRATOR  
 检查：Yukang Shi

全控科技  
AllController

上一页 2  
 下一页 50  
 总页数 25

当前页  
40

设计：	主控制柜尺寸外观				工位号	
中国	设备编号：ACE6-161010080F-07ABB 设备类型：自动 图纸编号：ABBO.75KW-6	修改：ADMINISTRATOR 检查：Yukang Shi			上一页 40	当前页 50
					下一页 51	
				总页数 25		

主控柜电缆清单

电缆名称	功能文本
-W115A10_130A1	A1驱动器通信线
-W130A1_131A2	伺服A1-伺服A2网线
-W131A2_132A3	伺服A2-伺服A3网线
-W132A3_133A4	伺服A3-伺服A4网线
-W133A4_134A5	伺服A4-伺服A5网线
-W134A5_135A6	伺服A5-伺服A6网线
-130W1	M1电机动力线
-130W2	M1编码器线
-130W3	A1驱动器自定义信号线
-131W1	M2电机动力线
-131W2	M2编码器线
-131W3	A2驱动器自定义信号线
-132W1	M3电机动力线
-132W2	M3编码器线
-132W3	A3驱动器自定义信号线
-133W1	M4电机动力线
-133W2	M4编码器线
-133W3	A4驱动器自定义信号线
-134W1	M5电机动力线
-134W2	M5编码器线
-134W3	A5驱动器自定义信号线
-135W1	M6电机动力线
-135W2	M6编码器线
-135W3	A6驱动器自定义信号线
-141W1	M1电机抱闸线
-141W2	M2电机抱闸线
-141W3	M3电机抱闸线
-141W4	M4电机抱闸线
-141W5	M5电机抱闸线

-141W6	M6电机抱闸线
--------	---------

# 电气底板

# 控制面板

# 柜体

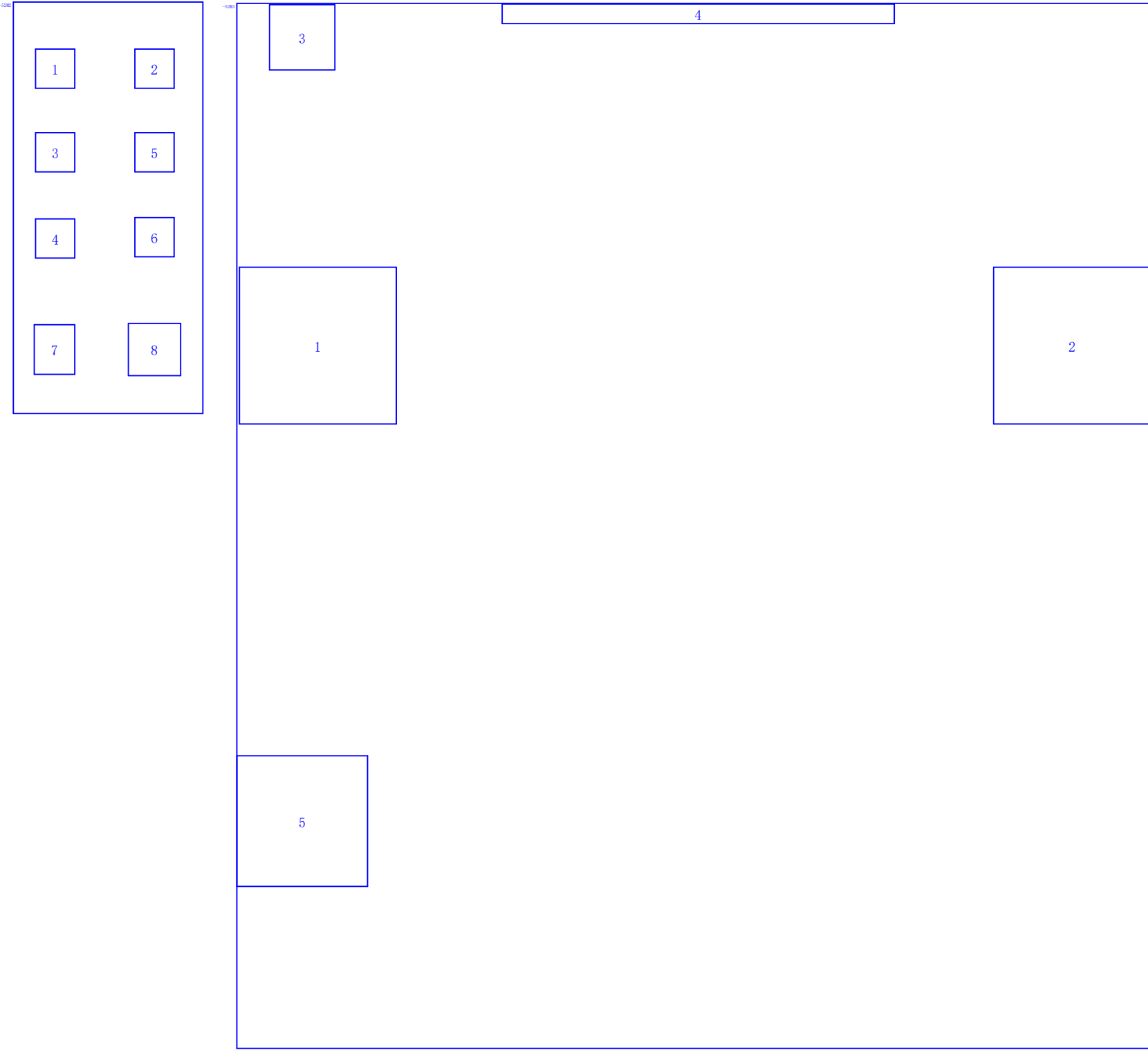
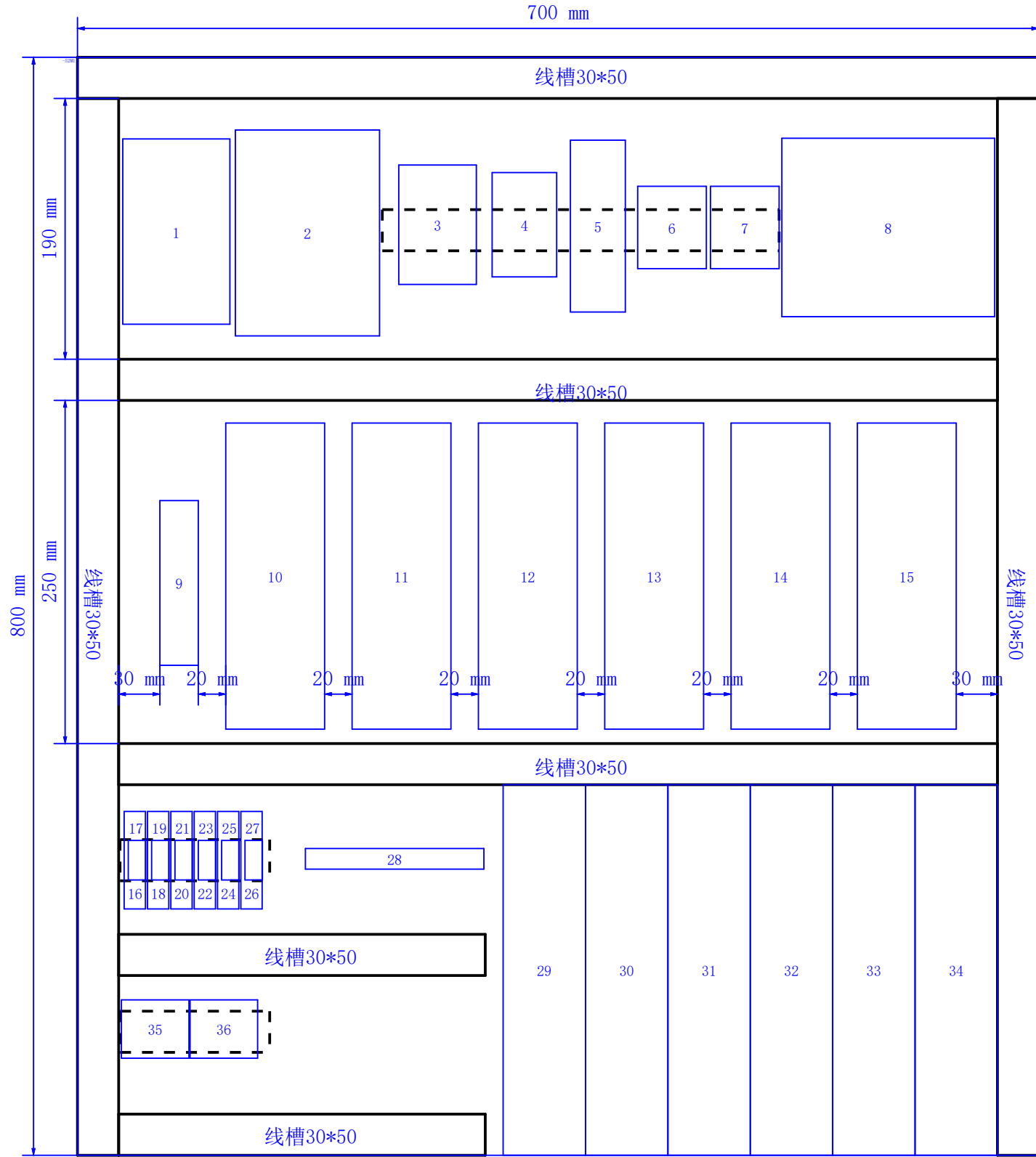

设计：

### 主控制柜内安装板布局

设备编号：ACE6-161010080F-07ABB

设备类型：自动

图纸编号：ABBO.75KW-6

修改：ADMINISTRATOR

检查：Yukang Shi



工位号

上一页 51

下一页 53

总页数 25

当前页

52

# 箱柜设备清单

F18\_007

行数	设备标识符	名称	部件编号	功能文本
1	101F1	断路器 Circuit breaker	NXM-125S/3300	
2	101L1	三相电抗器	CW12C-40A-S	
3	120KQ1	接触器	NXC-25	
4	120KQ2	接触器	CJX2-1201	
5	115V1	明纬开关电源	EDR-120-24	明纬 EDR-120-24
6	105X1		两脚插座	
7	105X2		三脚插座	
8	101L2	三相电抗器	SRACL-4.4V-15A	
9	115A10	控制板卡	V750	
10	130A1	ABB伺服驱动器	MFE190-04UP-06A0-2+N8020	220VAC 6A 750W
11	131A2	ABB伺服驱动器	MFE190-04UP-06A0-2+N8020	220VAC 6A 750W
12	132A3	ABB伺服驱动器	MFE190-04UP-06A0-2+N8020	220VAC 6A 750W
13	133A4	ABB伺服驱动器	MFE190-04UP-06A0-2+N8020	220VAC 6A 750W
14	134A5	ABB伺服驱动器	MFE190-04UP-06A0-2+N8020	220VAC 6A 750W
15	135A6	ABB伺服驱动器	MFE190-04UP-06A0-2+N8020	220VAC 6A 750W
16	140K1	继电器底座	SJ1S-05B	24 V
17	140K1	继电器	RJ1S-CL-D24	24 V
18	140K2	继电器底座	SJ1S-05B	24 V
19	140K2	继电器	RJ1S-CL-D24	24 V
20	140K3	继电器底座	SJ1S-05B	24 V
21	140K3	继电器	RJ1S-CL-D24	24 V
22	140K4	继电器底座	SJ1S-05B	24 V
23	140K4	继电器	RJ1S-CL-D24	24 V
24	140K5	继电器底座	SJ1S-05B	24 V
25	140K5	继电器	RJ1S-CL-D24	24 V
26	140K6	继电器底座	SJ1S-05B	24 V
27	140K6	继电器	RJ1S-CL-D24	24 V
28	100XPE	地线排	PE130 15	
29	145R1	制动电阻	RXLG500W20RJ卧式	500W 20 Ω
30	145R2	制动电阻	RXLG500W20RJ卧式	500W 20 Ω
31	145R3	制动电阻	RXLG500W20RJ卧式	500W 20 Ω
32	145R4	制动电阻	RXLG500W20RJ卧式	500W 20 Ω
33	145R5	制动电阻	RXLG500W20RJ卧式	500W 20 Ω
34	145R6	制动电阻	RXLG500W20RJ卧式	500W 20 Ω
35	X24			
36	X24M			







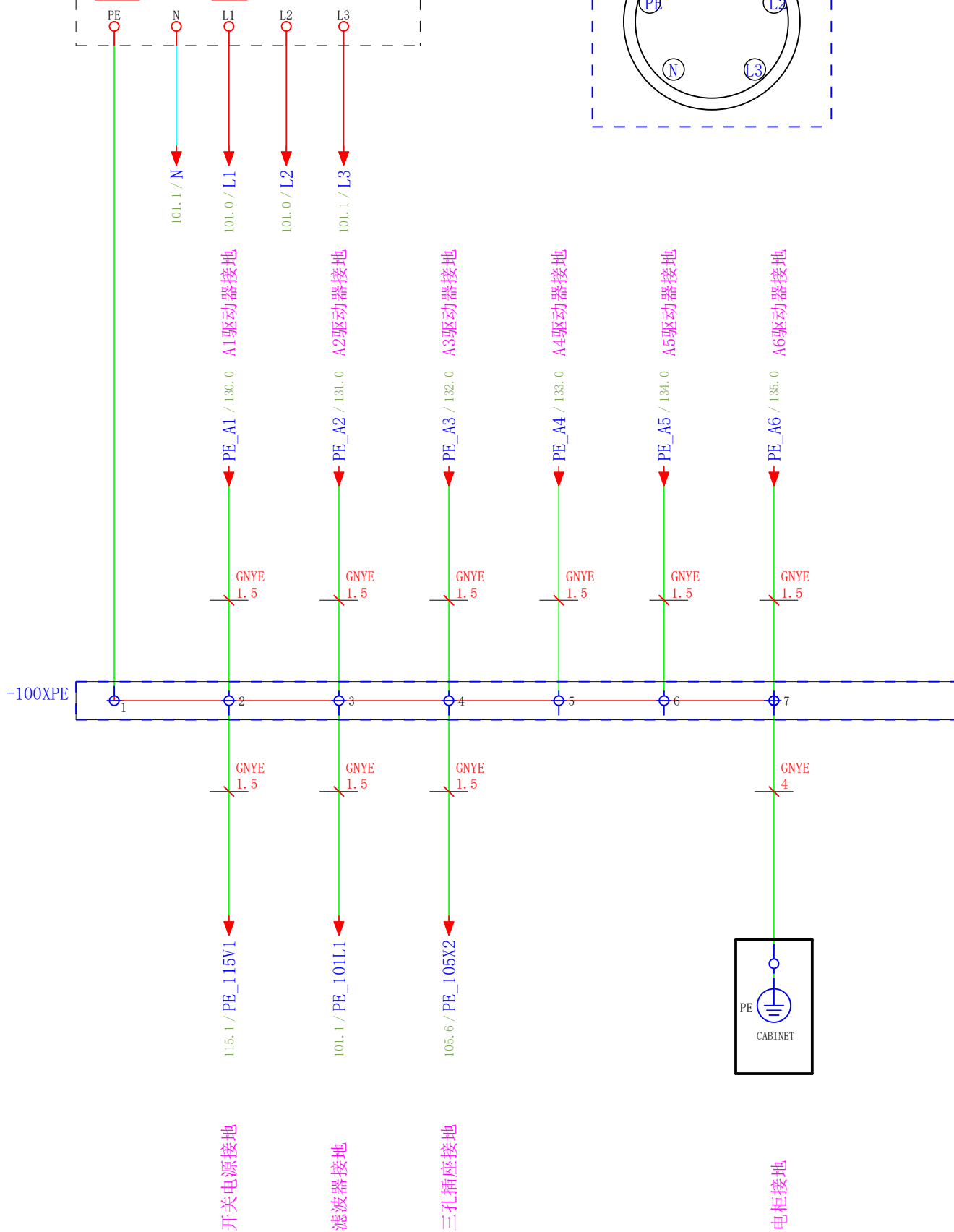
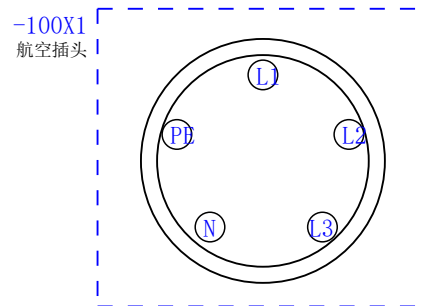
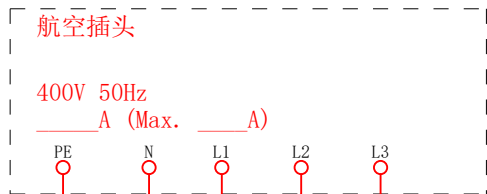

设计：

主控柜接地排端子分布

设备编号：ACE6-161010080F-07ABB  
 设备类型：自动  
 图纸编号：ABBO.75KW-6

修改：ADMINISTRATOR  
 检查：Yukang Shi



工位号		当前页 100
上一页	55	
下一页	101	
总页数		25

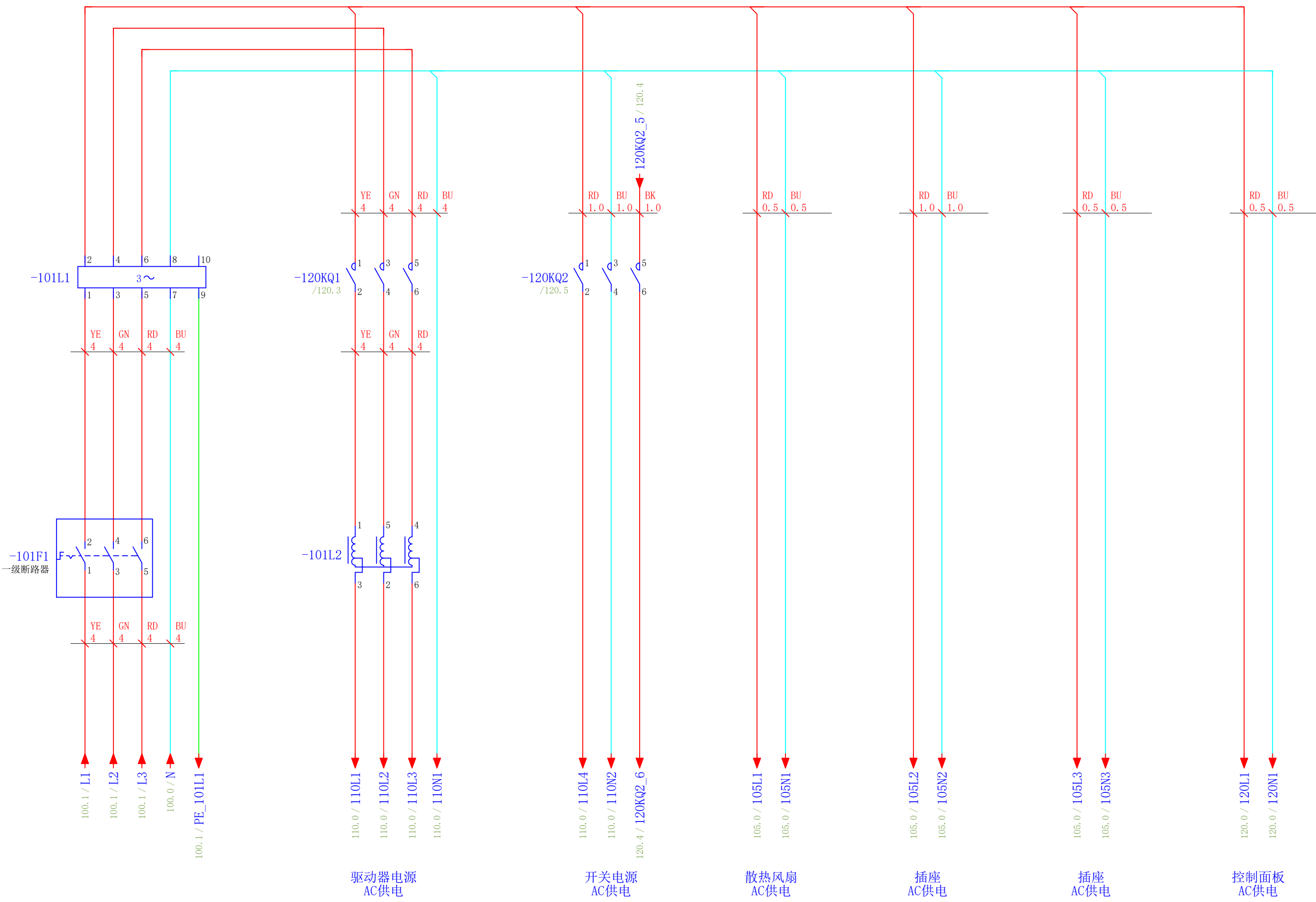

设计：

主控柜主电源

设备编号：ACE6-161010080F-07ABB  
 设备类型：自动  
 图纸编号：ABBO.75KW-6

修改：ADMINISTRATOR  
 检查：Yukang Shi



工位号

上一页	100
下一页	105
总页数	25

当前页  
101

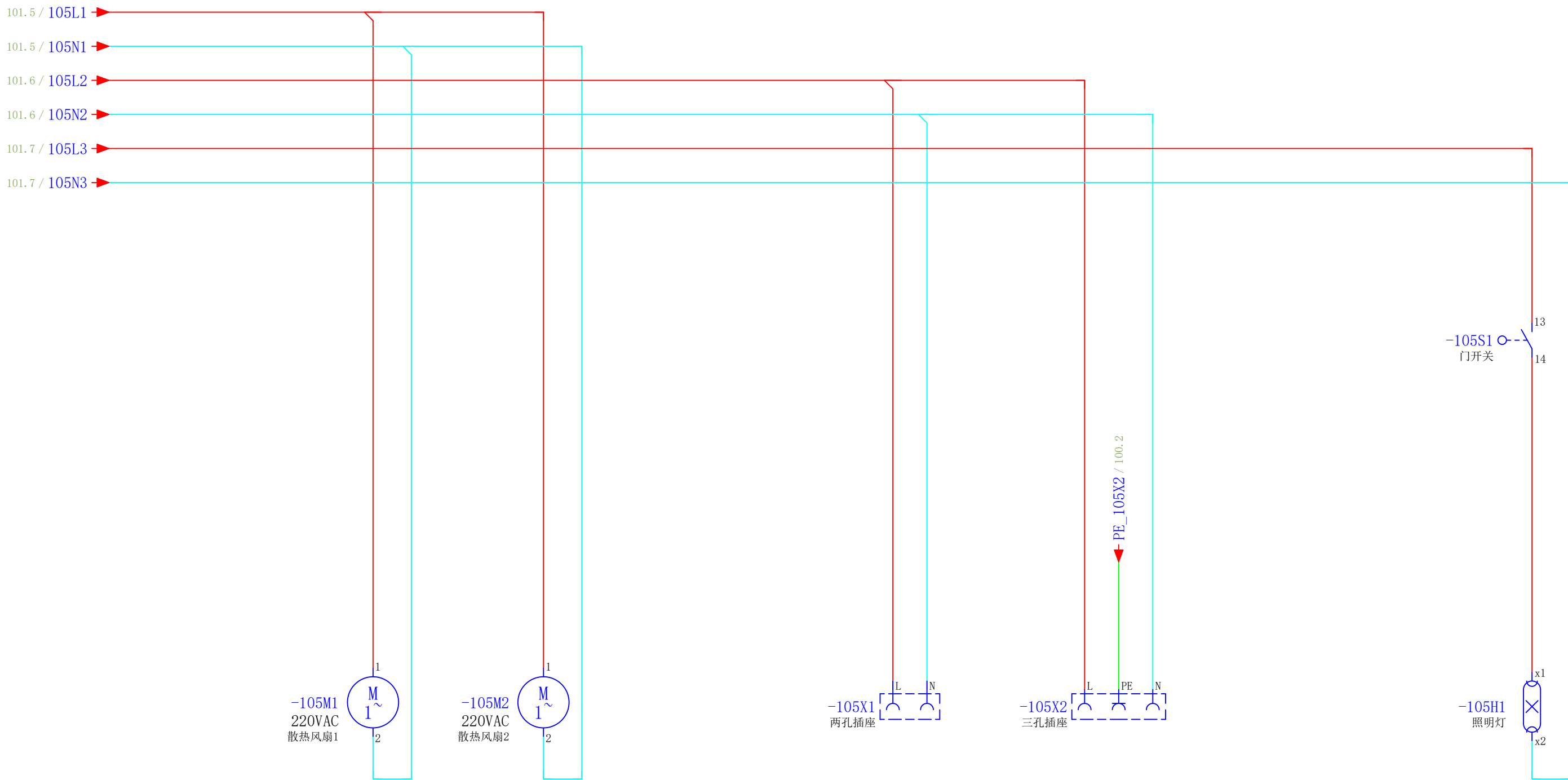

设计：

主控柜交流接触器前220V电源供电

设备编号：ACE6-161010080F-07ABB  
 设备类型：自动  
 图纸编号：ABBO.75KW-6

修改：ADMINISTRATOR  
 检查：Yukang Shi



工位号

上一页	101
下一页	110
总页数	25

当前页  
105

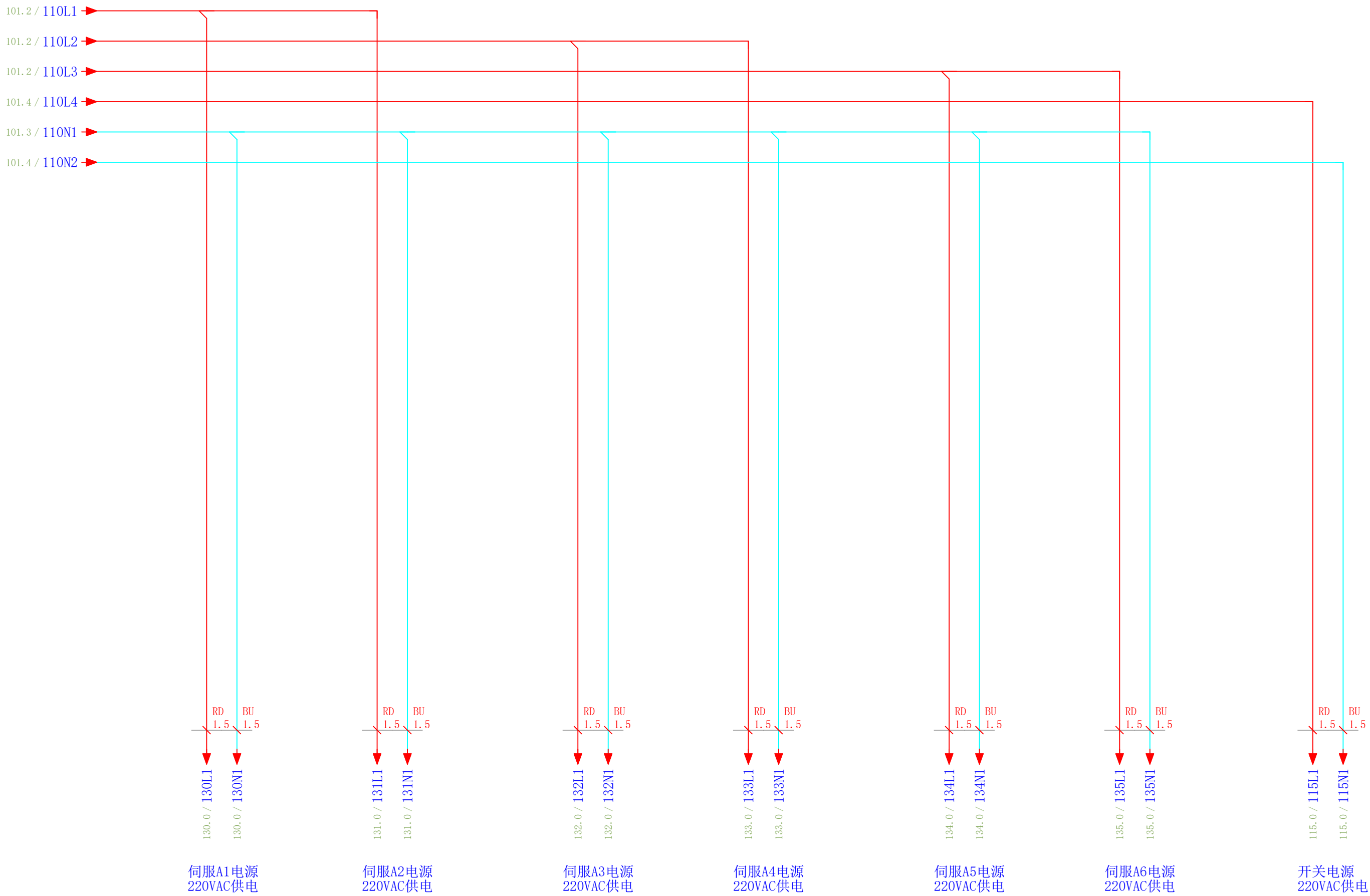

设计：

主控柜交流接触器后220V电源供电

设备编号：ACE6-161010080F-07ABB  
 设备类型：自动  
 图纸编号：ABBO.75KW-6

修改：ADMINISTRATOR  
 检查：Yukang Shi



工位号		当前页 110
上一页	105	
下一页	115	
总页数		25

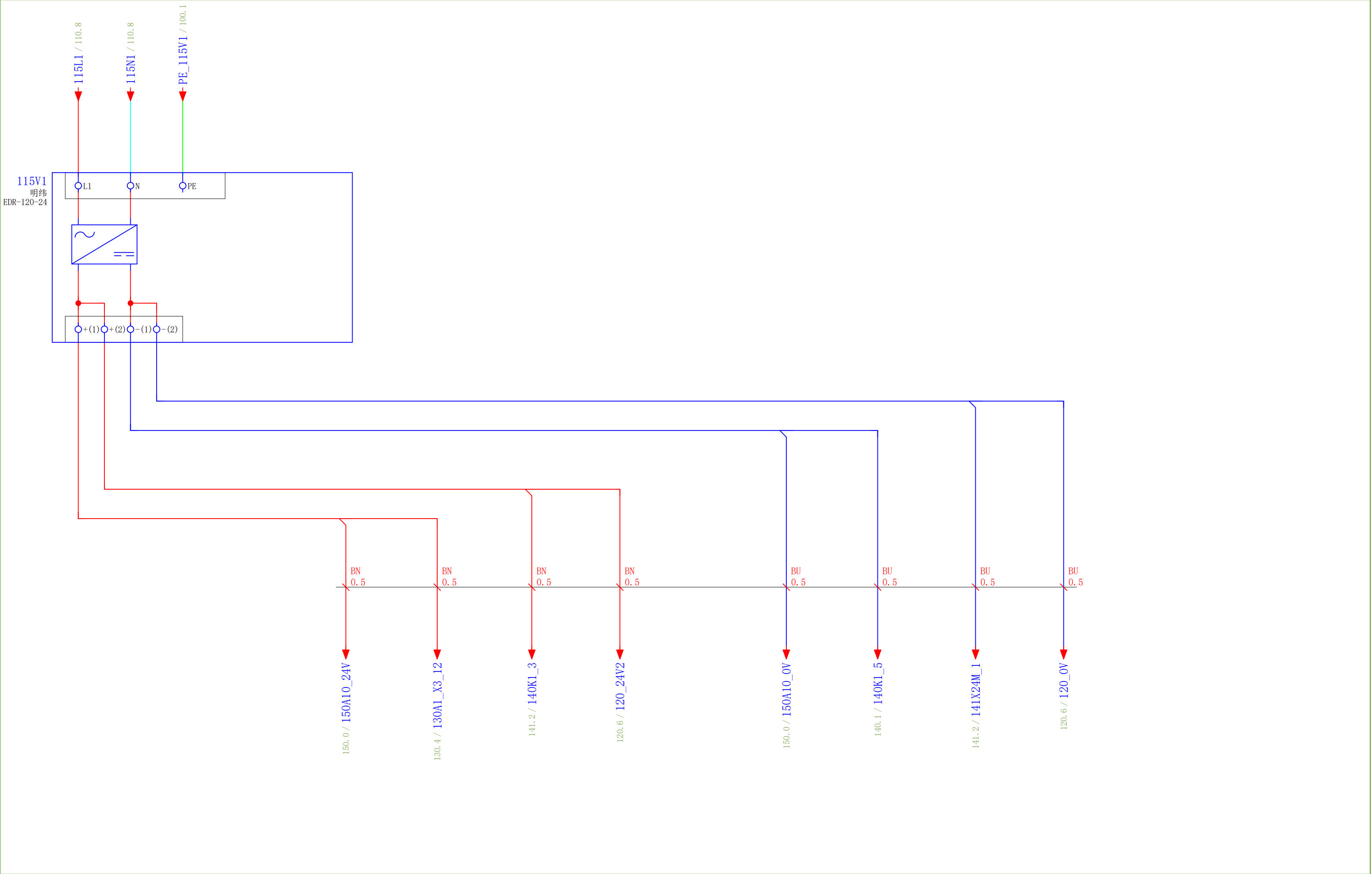

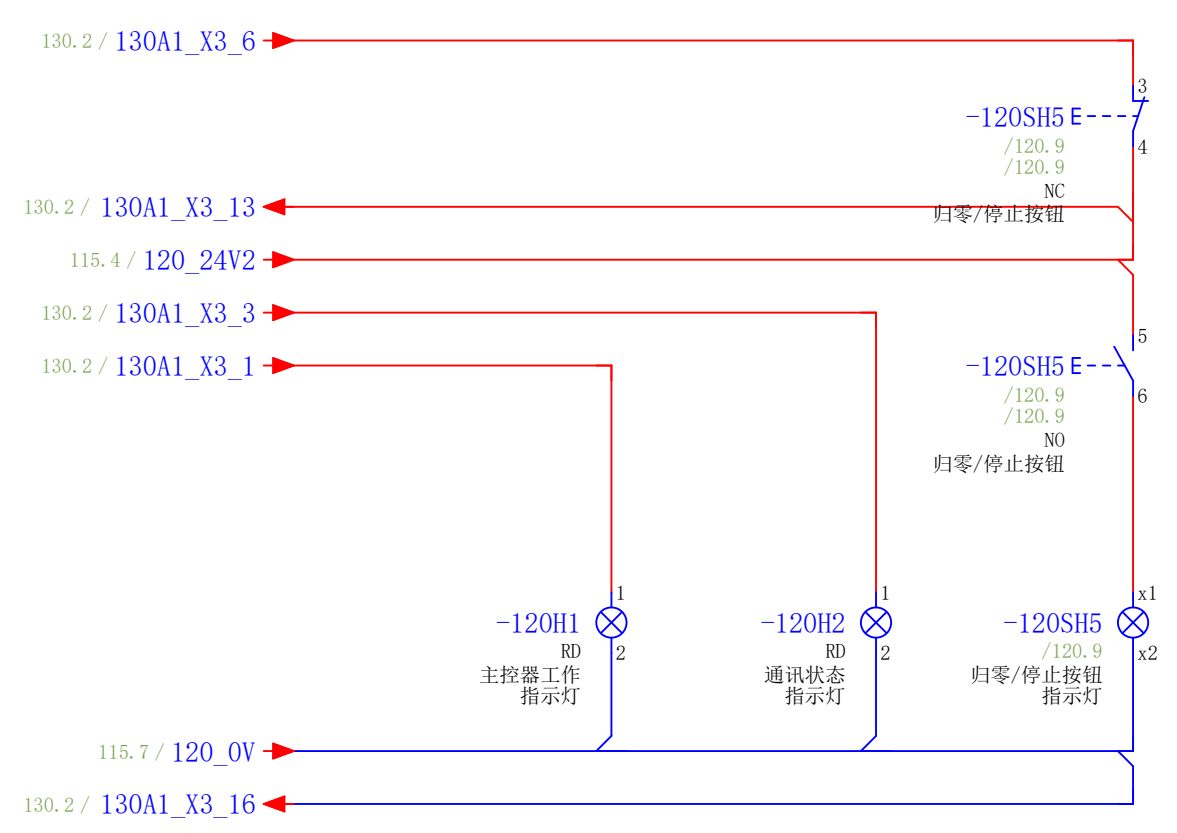
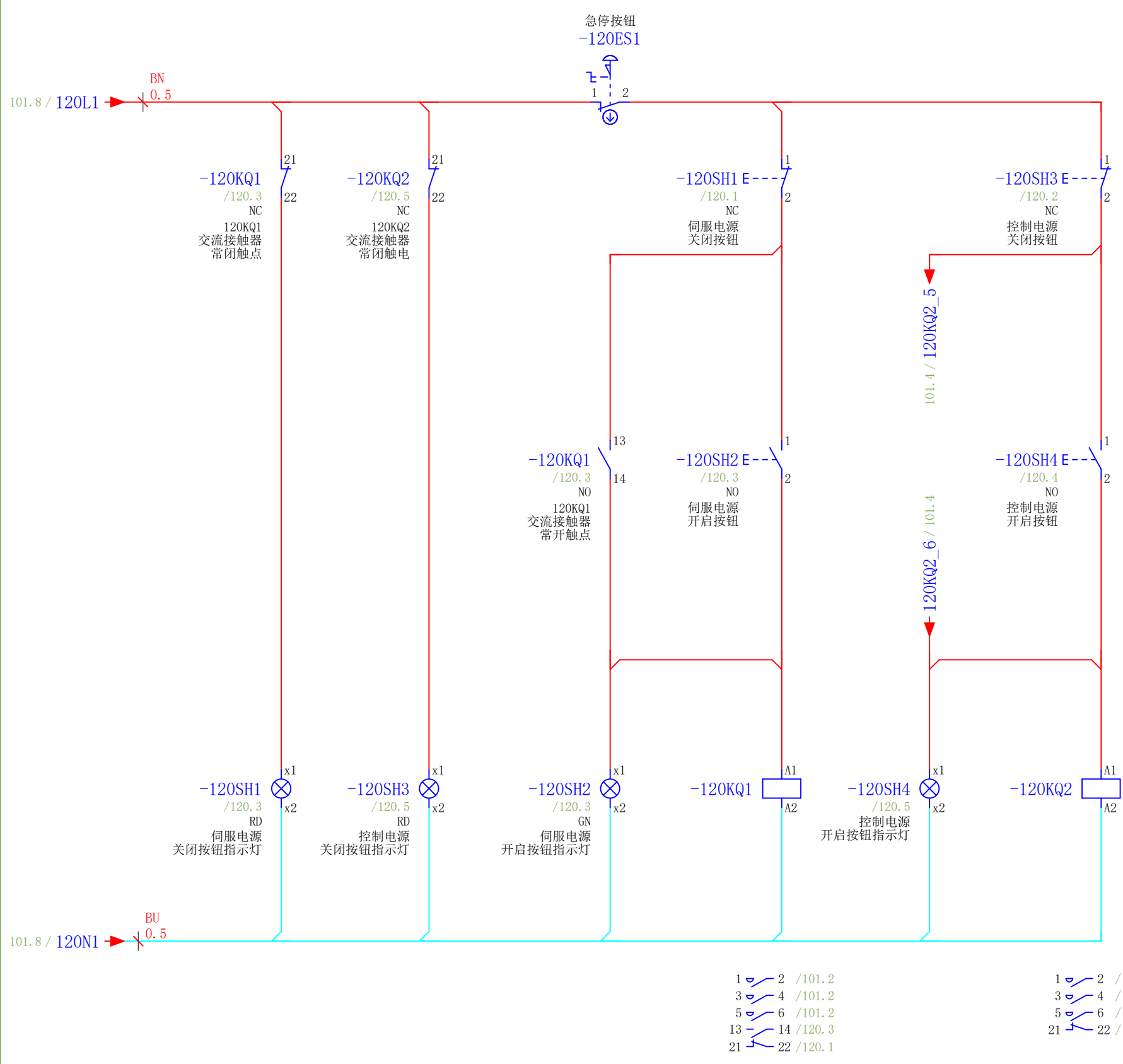

- 1 2 /101.2
- 3 4 /101.2
- 5 6 /101.2
- 13 14 /120.3
- 21 22 /120.1
- 1 2 /101.4
- 3 4 /101.4
- 5 6 /101.4
- 21 22 /120.2

设计：

控制面板

设备编号：ACE6-161010080F-07ABB  
 设备类型：自动  
 图纸编号：ABBO.75KW-6

修改：ADMINISTRATOR  
 检查：Yukang Shi



工位号		当前页 120
上一页	115	
下一页	130	
总页数		25

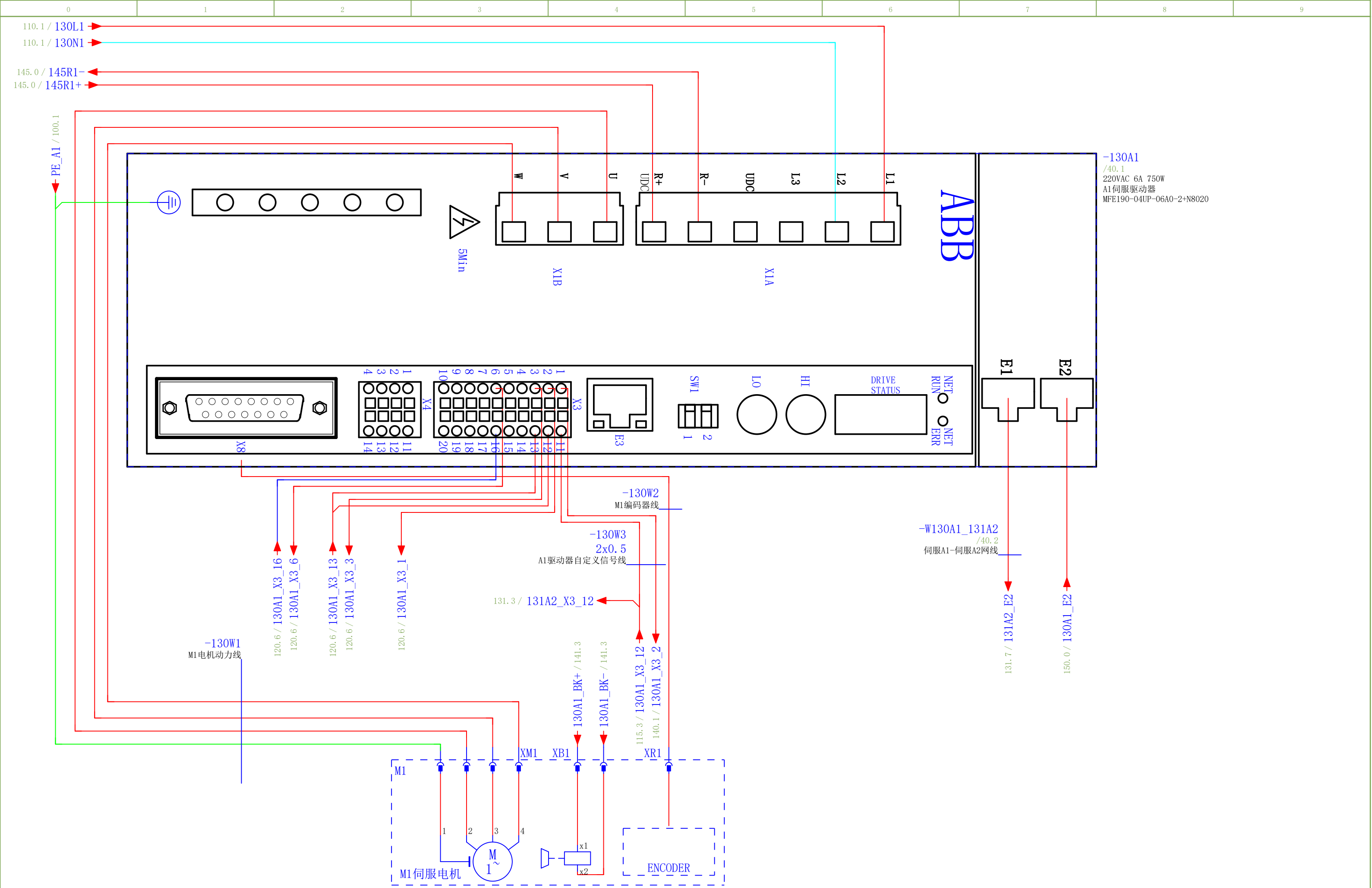

-130A1  
/40.1  
220VAC 6A 750W  
A1伺服驱动器  
MFE190-04UP-06A0-2+N8020

-130W1  
M1电机动力线

-130W2  
M1编码器线

-130W3  
2x0.5  
A1驱动器自定义信号线

-W130A1\_131A2  
/40.2  
伺服A1-伺服A2网线

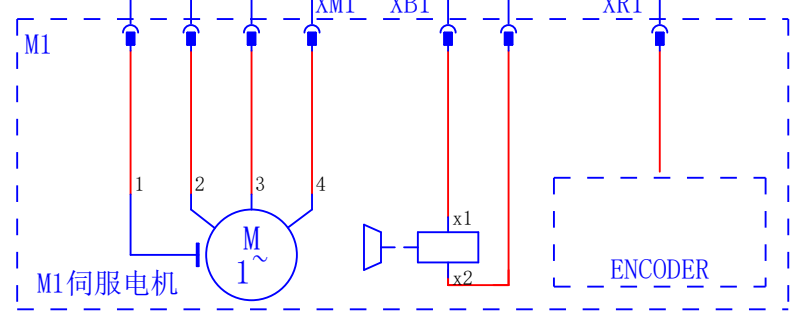



设计：	主控柜220VAC伺服驱动器A1			工位号	
中国	设备编号：ACE6-161010080F-07ABB 设备类型：自动 图纸编号：ABBO.75KW-6	修改：ADMINISTRATOR 检查：Yukang Shi		上一页 120 下一页 131 总页数 25	当前页 130

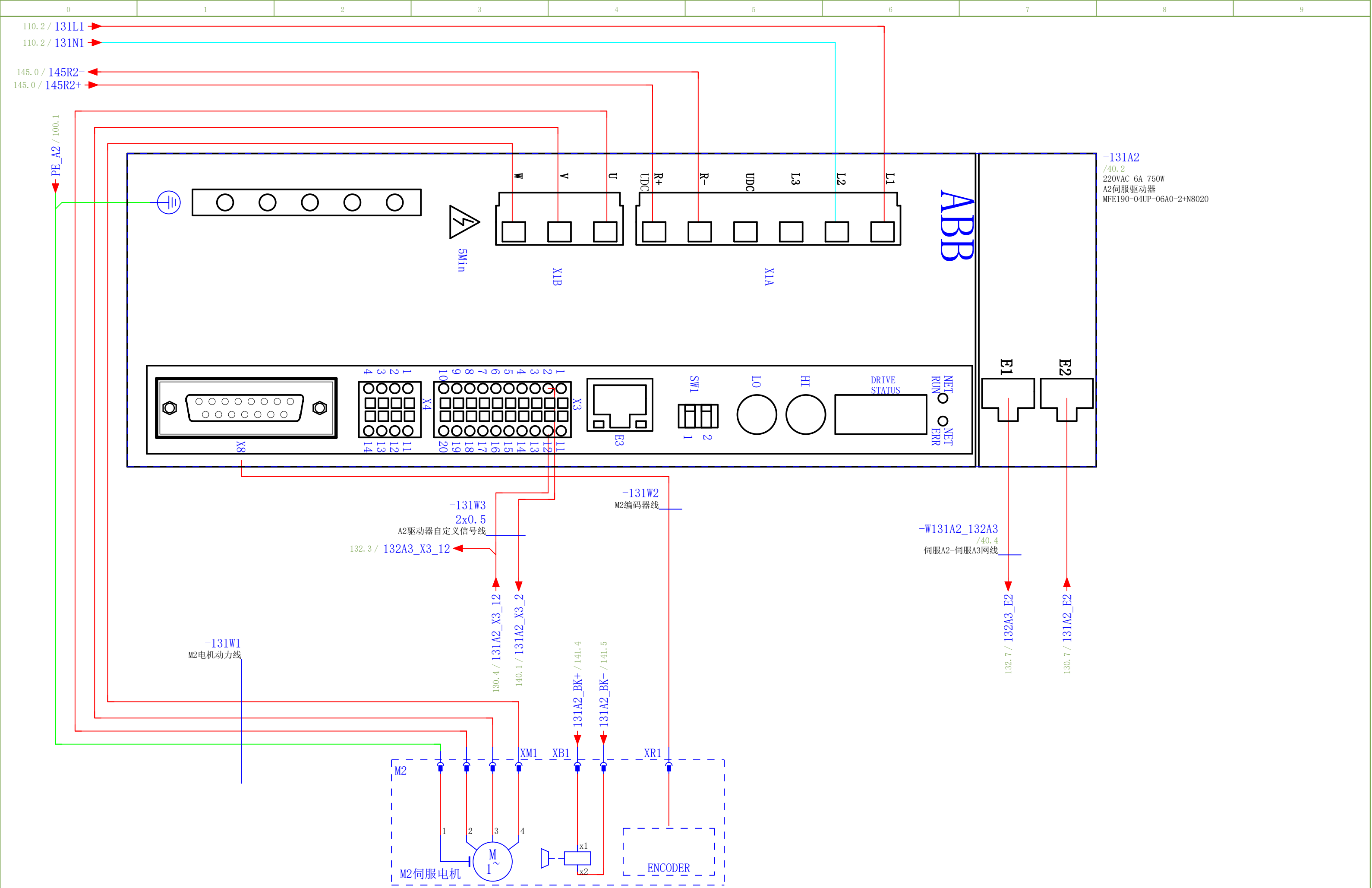

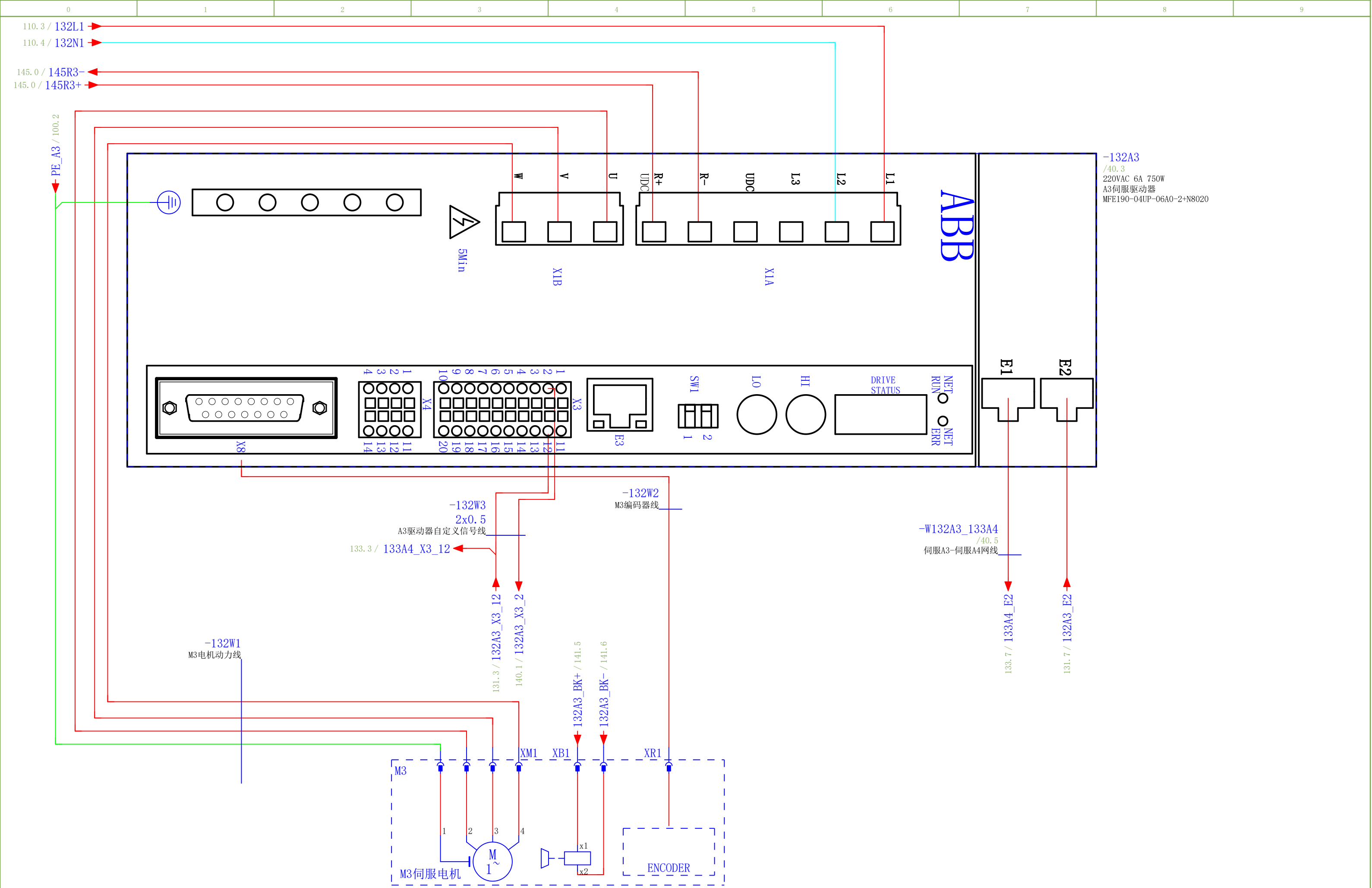

设计：	主控柜220VAC伺服驱动器A2			工位号	
中国	设备编号：ACE6-161010080F-07ABB 设备类型：自动 图纸编号：ABBO.75KW-6	修改：ADMINISTRATOR 检查：Yukang Shi		上一页 130 下一页 132 总页数 25	当前页 131



设计：	主控柜220VAC伺服驱动器A3		 <b>全控科技</b> AllController	工位号	上一页 131 下一页 133 总页数 25	当前页 132
	设备编号：ACE6-161010080F-07ABB 设备类型：自动 图纸编号：ABBO.75KW-6	修改：ADMINISTRATOR 检查：Yukang Shi				
中国						

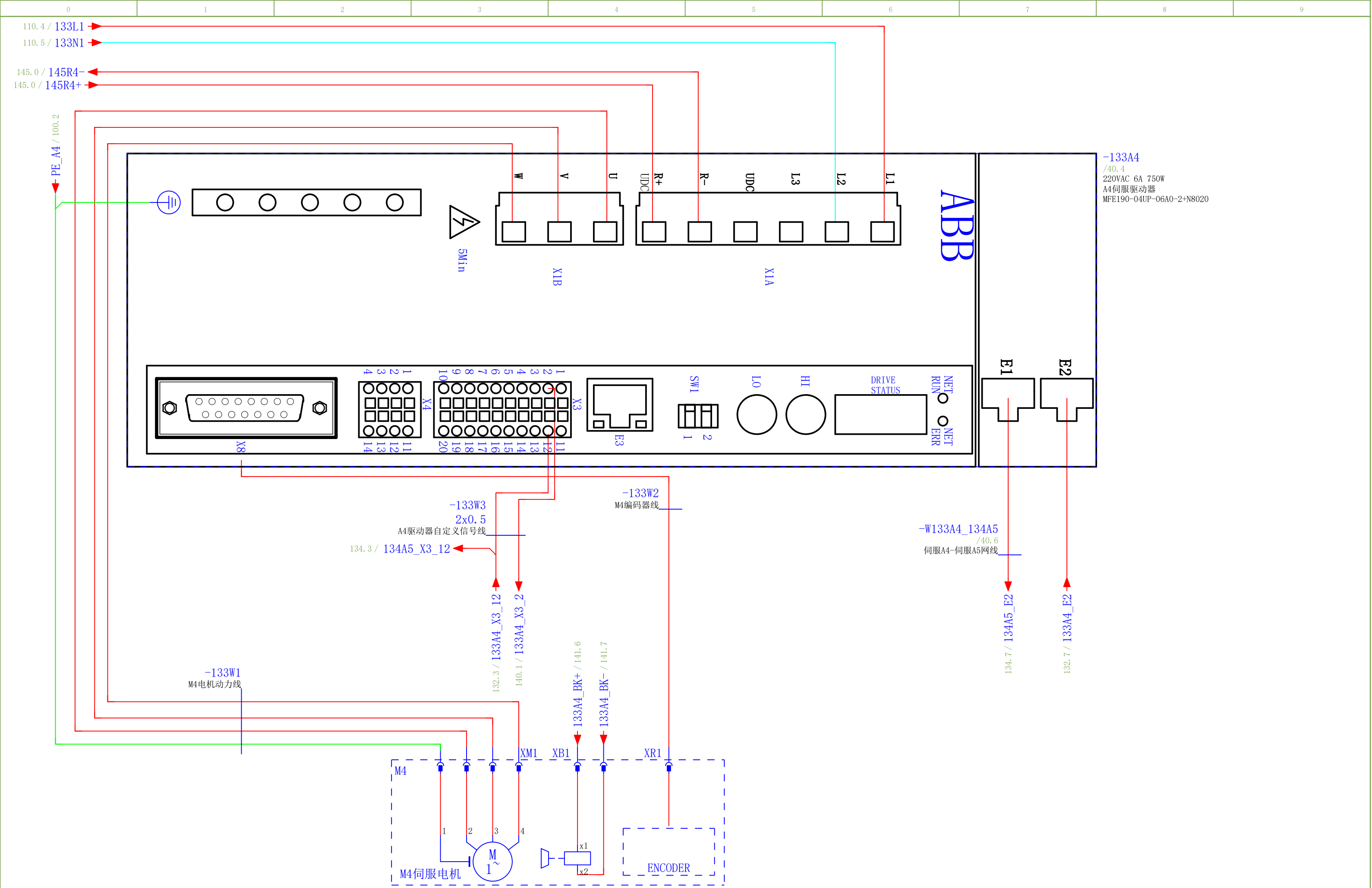

-133A4  
/40.4  
220VAC 6A 750W  
A4伺服驱动器  
MFE190-04UP-06A0-2+N8020

设计：

主控柜220VAC伺服驱动器A4

设备编号：ACE6-161010080F-07ABB  
设备类型：自动  
图纸编号：ABBO.75KW-6

修改：ADMINISTRATOR  
检查：Yukang Shi



工位号		当前页 133
上一页	132	
下一页	134	
总页数		25

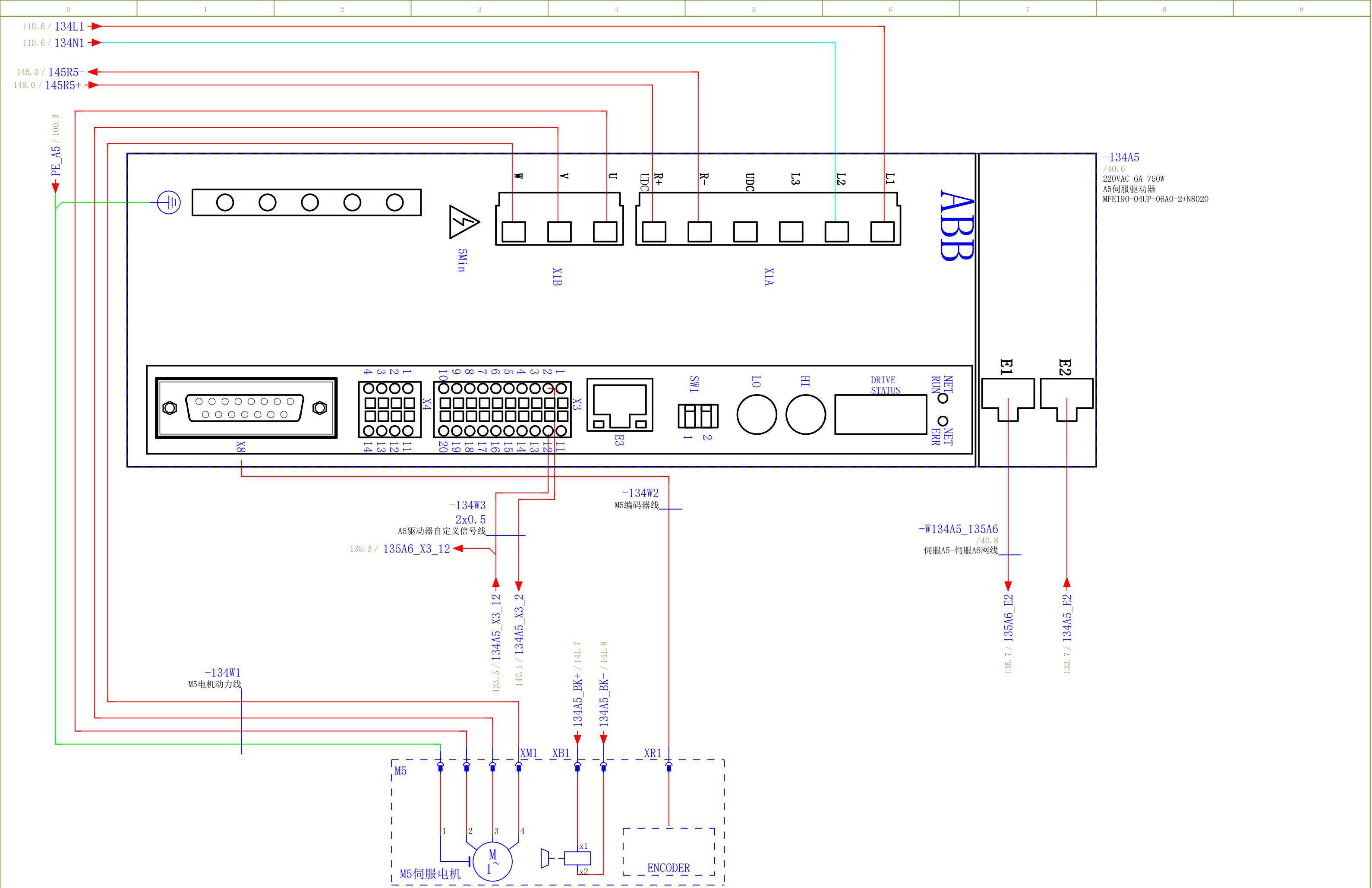

设计：	主控柜220VAC伺服驱动器A5			工位号	
中国	设备编号：ACE6-161010080F-07ABB 设备类型：自动 图纸编号：ABBO.75KW-6	修改：ADMINISTRATOR 检查：Yukang Shi		上一页 133 下一页 135 总页数 25	当前页 134

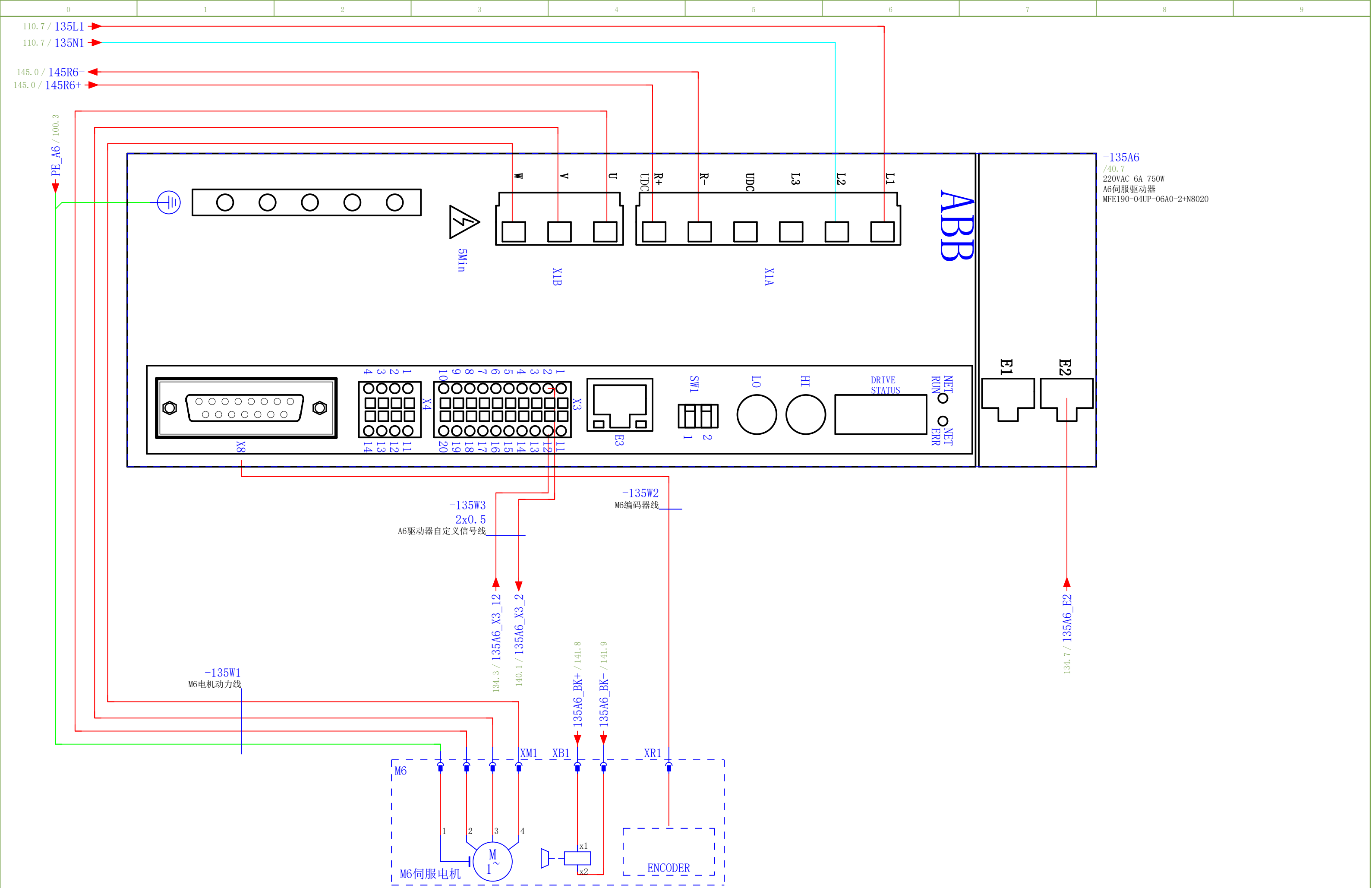

设计：

主控柜220VAC伺服驱动器A6

设备编号：ACE6-161010080F-07ABB  
设备类型：自动  
图纸编号：ABBO.75KW-6

修改：ADMINISTRATOR  
检查：Yukang Shi



工位号		当前页 135
上一页	134	
下一页	140	
总页数		25

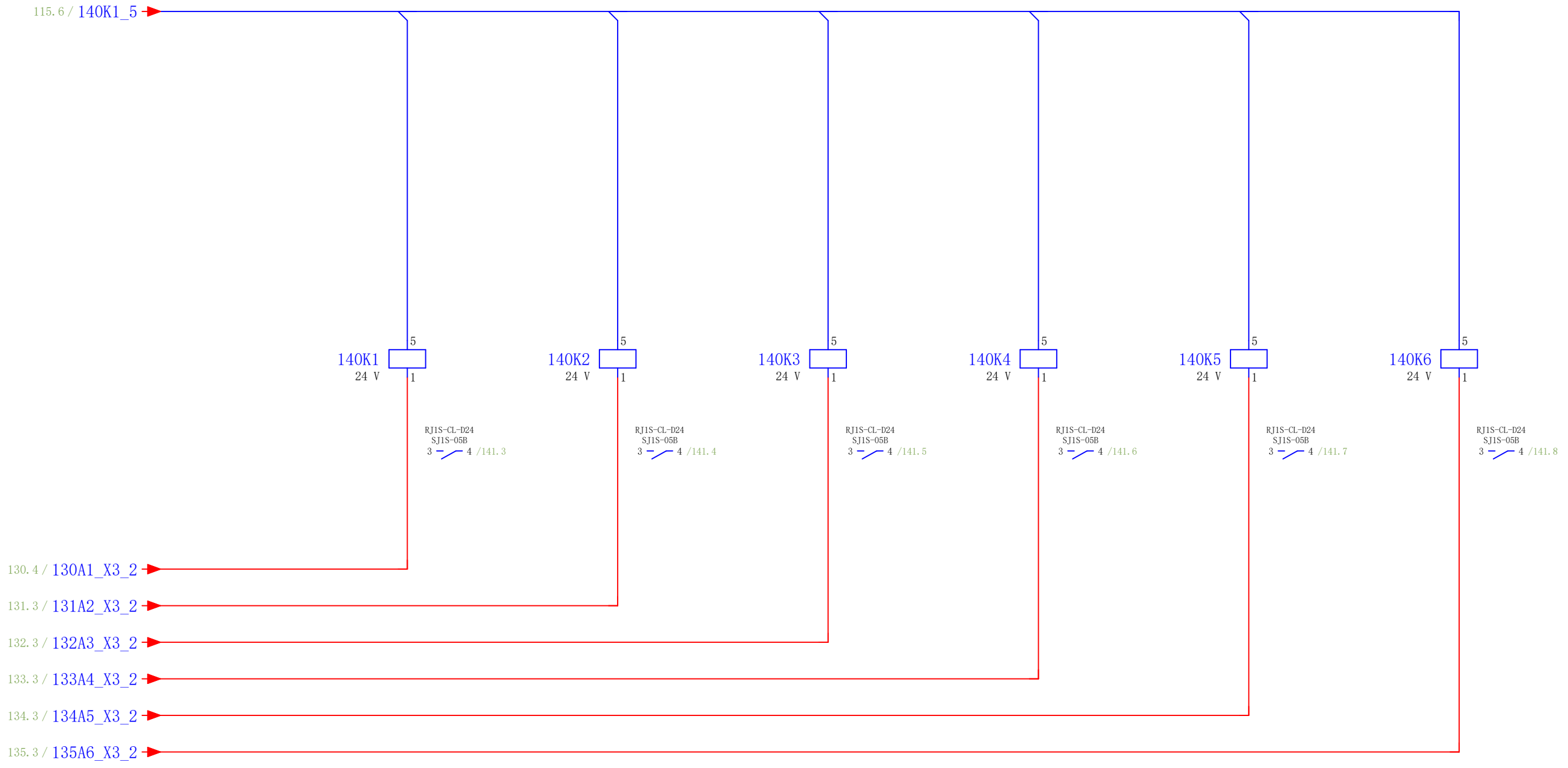

设计：	伺服电机抱闸继电器				工位号		
中国	设备编号：ACE6-161010080F-07ABB	修改：ADMINISTRATOR			上一页	135	当前页 140
	设备类型：自动	检查：Yukang Shi			下一页	141	
	图纸编号：ABBO.75KW-6				总页数	25	

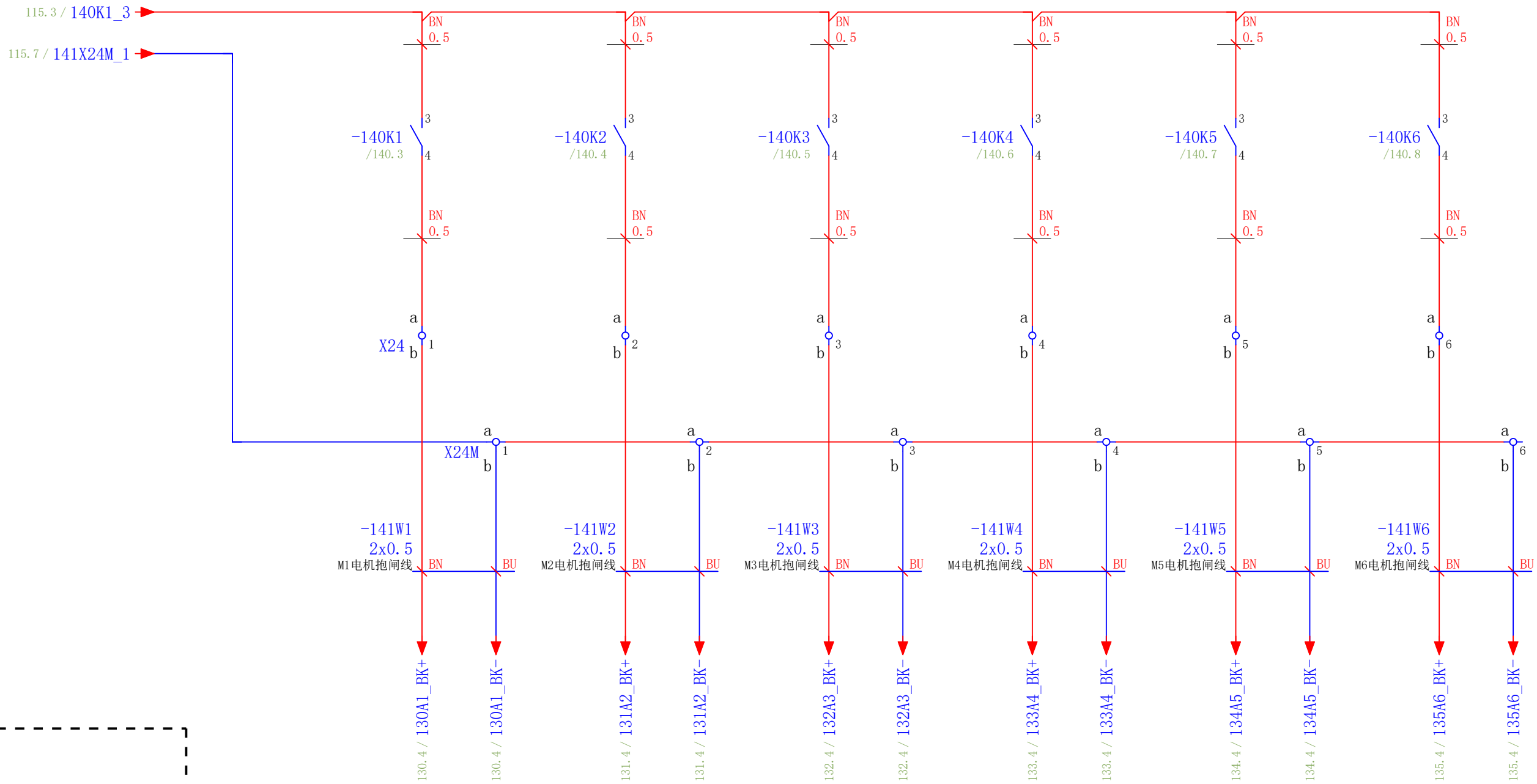

端子引脚示意图

**端子排命名规则：**  
设备标识符\_名称+出口方向。例：X24:1a

X24 = 24VDC电源分配 (柜内和二级断路器前)  
X24M = 24VDC电源分配 (柜内和二级断路器前)

设计：

伺服电机抱闸端子

设备编号：ACE6-161010080F-07ABB  
设备类型：自动  
图纸编号：ABBO.75KW-6

修改：ADMINISTRATOR  
检查：Yukang Shi



工位号		当前页 141
上一页	140	
下一页	145	
总页数		25

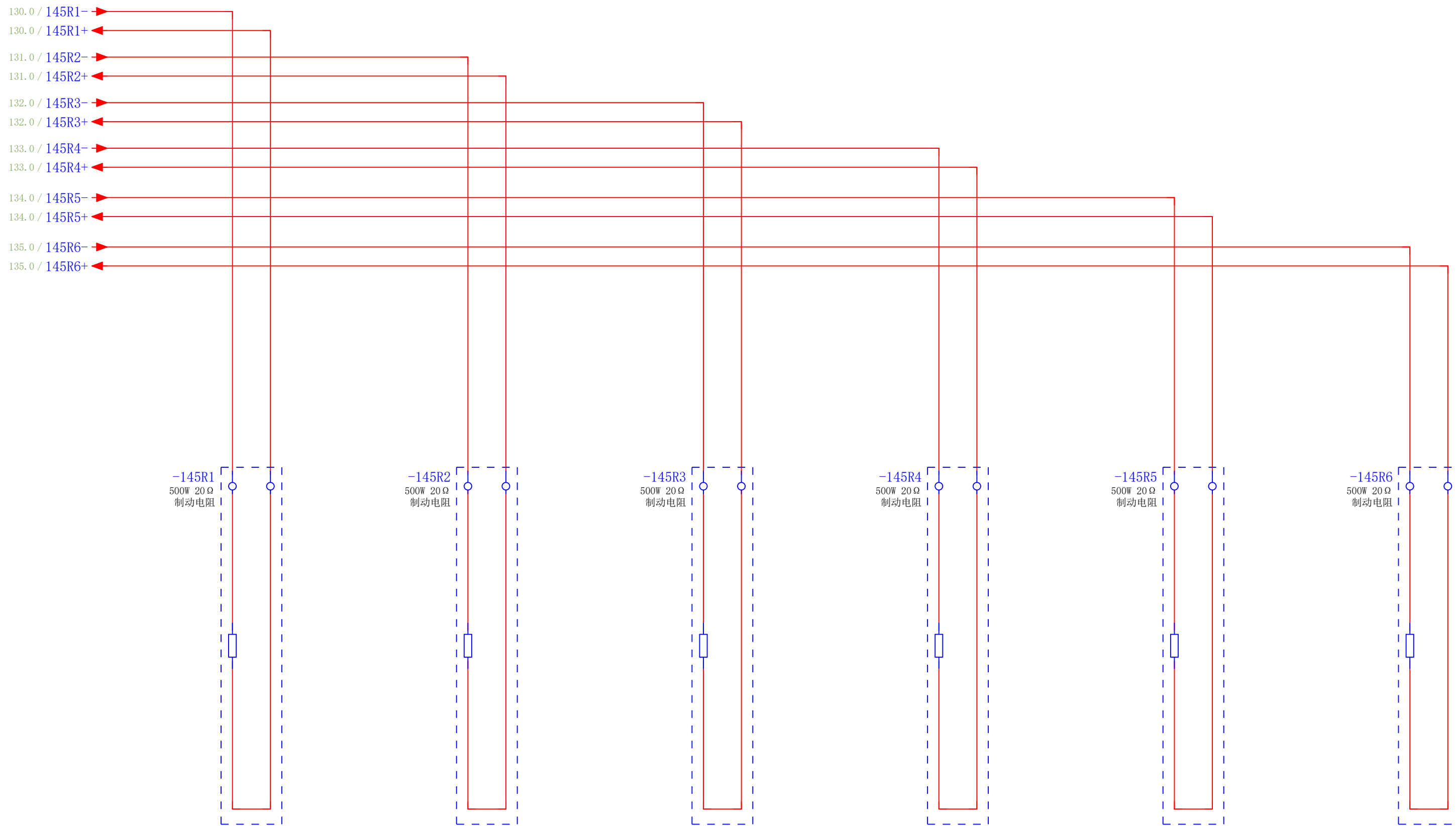

设计：

伺服外置制动电阻

设备编号：ACE6-161010080F-07ABB  
设备类型：自动  
图纸编号：ABBO.75KW-6

修改：ADMINISTRATOR  
检查：Yukang Shi



工位号

上一页	141
下一页	150
总页数	25



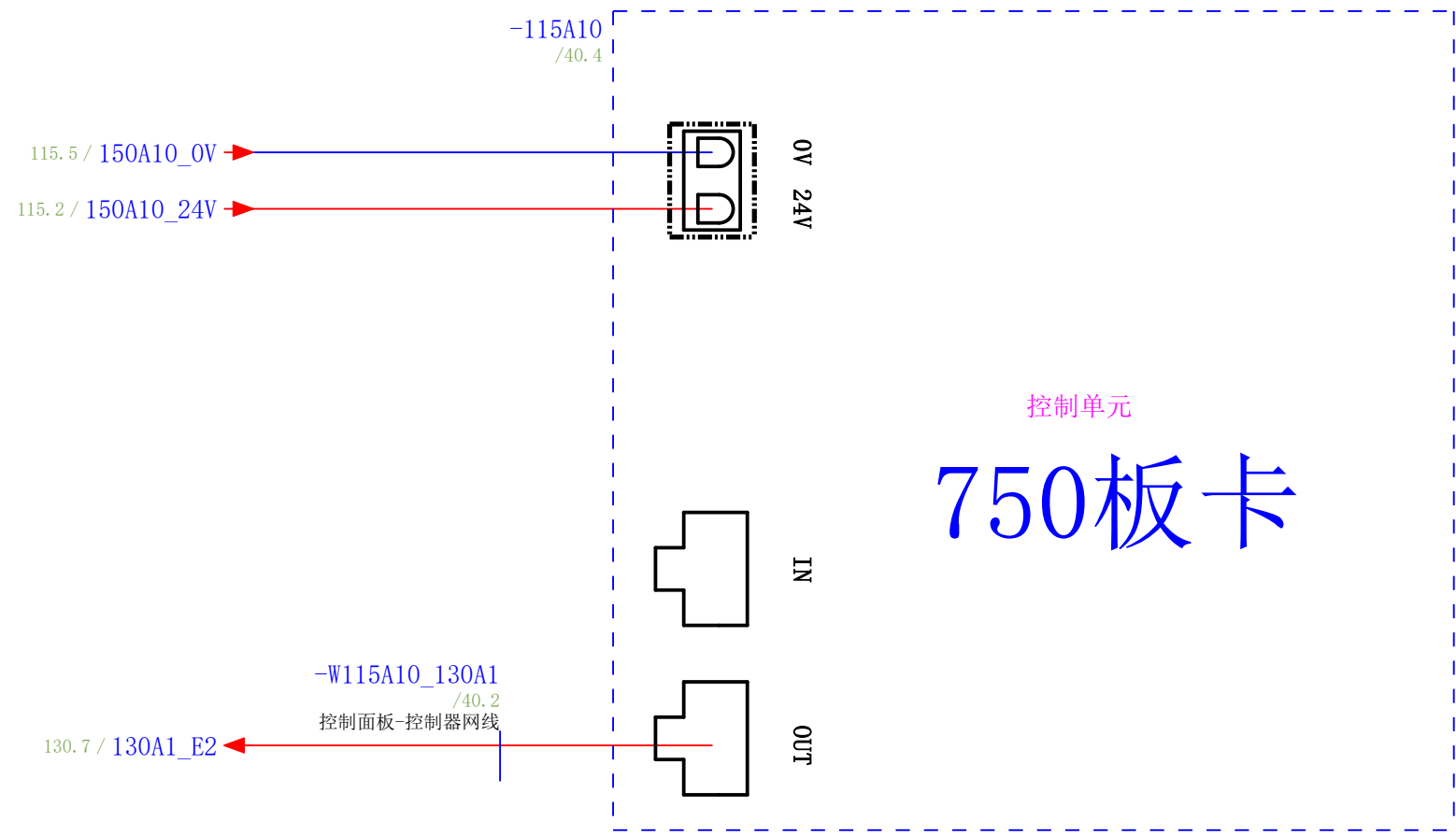

设计：	控制单元				工位号	
中国	设备编号：ACE6-161010080F-07ABB 设备类型：自动 图纸编号：ABBO.75KW-6	修改：ADMINISTRATOR 检查：Yukang Shi			上一页 145 下一页 =REP+/1	当前页 150
					总页数 25	



DEVICE TAG	QUANTITY	MANUFACTURER	PART NUMBER	PART DESCRIPTION	PAGE NO
=KGFH01_01+00-115A10	0				40
=KGFH01_01+00-115A10	1	全控	V750	控制单元	150
=KGFH01_01+00-130A1	1	ABB	MFE190-04UP-06A0-2+N8020	220VAC 6A	130
=KGFH01_01+00-130A1	0				40
=KGFH01_01+00-131A2	1	ABB	MFE190-04UP-06A0-2+N8020	220VAC 6A	131
=KGFH01_01+00-131A2	0				40
=KGFH01_01+00-132A3	1	ABB	MFE190-04UP-06A0-2+N8020	220VAC 6A	132
=KGFH01_01+00-132A3	0				40
=KGFH01_01+00-133A4	1	ABB	MFE190-04UP-06A0-2+N8020	220VAC 6A	133
=KGFH01_01+00-133A4	0				40
=KGFH01_01+00-134A5	1	ABB	MFE190-04UP-06A0-2+N8020	220VAC 6A	134
=KGFH01_01+00-134A5	0				40
=KGFH01_01+00-135A6	1	ABB	MFE190-04UP-06A0-2+N8020	220VAC 6A	135
=KGFH01_01+00-135A6	0				40
=KGFH01_01+00-120ES1	1	CHT	CHT. 1NC-ES	急停按钮自锁1NC	120
=KGFH01_01+00-101F1	1	CHT	NXM-125S/3300	断路器 3P 100A	101
=KGFH01_01+00-105H1	1		LIGHT-220V	220V照明灯	105
=KGFH01_01+00-120H1	1	CHT	CHT. WLED-24V	24V白色灯	120
=KGFH01_01+00-120H2	1	CHT	CHT. YLED-24V	24V黄色灯	120
=KGFH01_01+00-140K1	1	和泉	RJ1S-CL-D24	24VDC 12A 1NC 1NO	140
=KGFH01_01+00-140K1	1	和泉	SJ1S-05B		140
=KGFH01_01+00-140K2	1	和泉	RJ1S-CL-D24	24VDC 12A 1NC 1NO	140
=KGFH01_01+00-140K2	1	和泉	SJ1S-05B		140
=KGFH01_01+00-140K3	1	和泉	RJ1S-CL-D24	24VDC 12A 1NC 1NO	140
=KGFH01_01+00-140K3	1	和泉	SJ1S-05B		140
=KGFH01_01+00-140K4	1	和泉	RJ1S-CL-D24	24VDC 12A 1NC 1NO	140
=KGFH01_01+00-140K4	1	和泉	SJ1S-05B		140
=KGFH01_01+00-140K5	1	和泉	RJ1S-CL-D24	24VDC 12A 1NC 1NO	140
=KGFH01_01+00-140K5	1	和泉	SJ1S-05B		140
=KGFH01_01+00-140K6	1	和泉	RJ1S-CL-D24	24VDC 12A 1NC 1NO	140

设计：	部件列表 Parts list				工位号		
中国	设备编号：ACE6-161010080F-07ABB	修改：ADMINISTRATOR			上一页	1	当前页 2000
	设备类型：自动	检查：Yukang Shi			下一页	2001	
	图纸编号：ABBO.75KW-6				总页数	4	

DEVICE TAG	QUANTITY	MANUFACTURER	PART NUMBER	PART DESCRIPTION	PAGE NO
=KGFH01_01+00-140K6	1	和泉	SJ1S-05B		140
=KGFH01_01+00-120KQ1	1	CHT	NXC-25	交流接触器 3P+1NC+1NO	120
=KGFH01_01+00-120KQ2	1	CHT	CJX2-1201	交流接触器 3P+1NC	120
=KGFH01_01+00-101L1	1	CANNY WELL	CW12C-40A-S	40A三相滤波器	101
=KGFH01_01+00-101L2	1	顺容电气	SRACL-4.4V-15A	15A 5.5KW三相电抗器	101
=KGFH01_01+00-M1	0				130
=KGFH01_01+00-M2	0				131
=KGFH01_01+00-M3	0				132
=KGFH01_01+00-M4	0				133
=KGFH01_01+00-M5	0				134
=KGFH01_01+00-M6	0				135
=KGFH01_01+00-52M1	0				52
=KGFH01_01+00-52M2	0				52
=KGFH01_01+00-52M3	0				52
=KGFH01_01+00-105M1	1	兴科泰	DP200A	220VAC	105
=KGFH01_01+00-105M2	1	兴科泰	DP200A	220VAC	105
=KGFH01_01+00-145R1	1	RXLG	RXLG500W20RJ卧式	500W 20Ω	145
=KGFH01_01+00-145R2	1	RXLG	RXLG500W20RJ卧式	500W 20Ω	145
=KGFH01_01+00-145R3	1	RXLG	RXLG500W20RJ卧式	500W 20Ω	145
=KGFH01_01+00-145R4	1	RXLG	RXLG500W20RJ卧式	500W 20Ω	145
=KGFH01_01+00-145R5	1	RXLG	RXLG500W20RJ卧式	500W 20Ω	145
=KGFH01_01+00-145R6	1	RXLG	RXLG500W20RJ卧式	500W 20Ω	145
=KGFH01_01+00-105S1	1		DOORSWITCH_NO	门开关1NO	105
=KGFH01_01+00-120SH1	1	CHT	CHT.1NC-RLED-220V	红色带灯按钮1NC	120
=KGFH01_01+00-120SH2	1	CHT	CHT.1NO-GLED-220V	绿色带灯按钮1NO	120
=KGFH01_01+00-120SH3	1	CHT	CHT.1NC-RLED-220V	红色带灯按钮1NC	120
=KGFH01_01+00-120SH4	1	CHT	CHT.1NO-GLED-220V	绿色带灯按钮1NO	120
=KGFH01_01+00-120SH5	0				120
=KGFH01_01+00-120SH5	1	CHT	红色带灯自锁1NO+1NC	红色带灯自锁1NO+1NC	120
=KGFH01_01+00-115V1	1	明纬	EDR-120-24	220VAC-24VDC 120W	115

设计：	部件列表 Parts list				工位号		
中国	设备编号：ACE6-161010080F-07ABB	修改：ADMINISTRATOR			上一页	2000	当前页 2001
	设备类型：自动	检查：Yukang Shi			下一页	2002	
	图纸编号：ABBO.75KW-6				总页数	4	

